



# SWIMTRAINER



SWIM ACADEMY  
**FREDS**

Europas **beste** und **qualitätsgeprüfte** Hotels für **Familienurlaub** mit Betreuung  
Europe's best, quality-inspected family holiday hotels offering child care

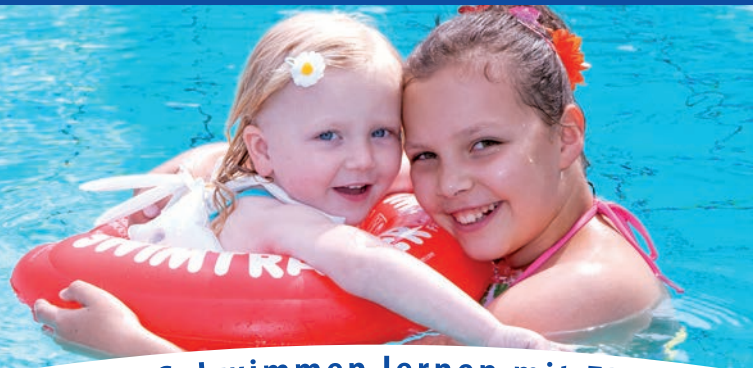

**Spielen im Urlaub - Schwimmen lernen mit FRED'S SWIM ACADEMY**  
**Holiday fun and games - learn to swim with FRED'S SWIM ACADEMY**

D A S O R I G I N A L



**KinderHotels®**



[www.kinderhotels.com](http://www.kinderhotels.com)



ACHTUNG! WARNING! ATENCION! AVERTISSEMENT! ATTENTION! ATENÇÃO! ПРЕДУПРЕЖДЕНИЕ! OROZORILLO! UWAGA!  
DÉMESIO! WAARSCHUWINGEN! ADVARSEL! تحذير! VÝSTRAHA!

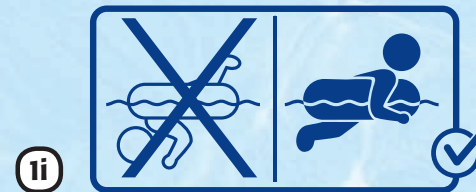
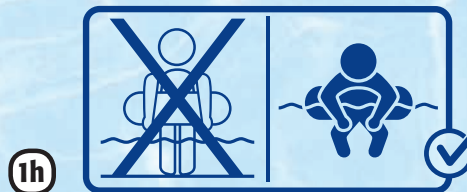
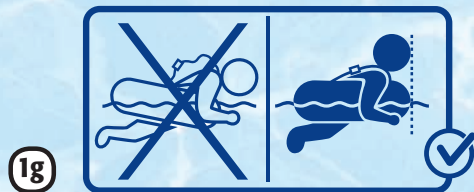
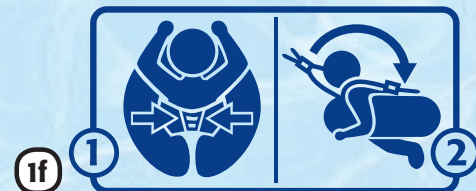
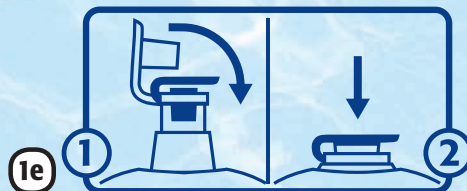
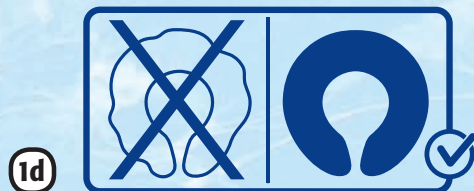



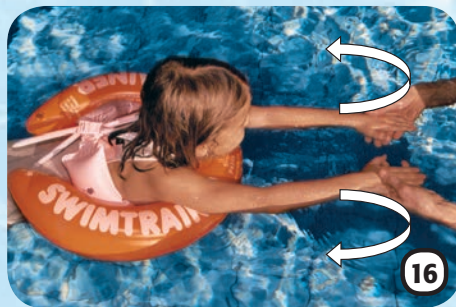
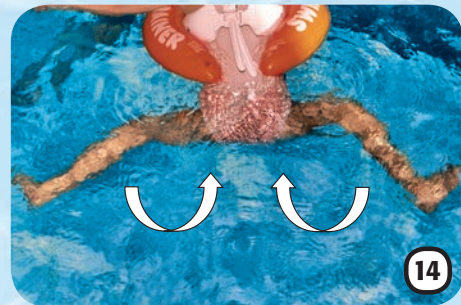
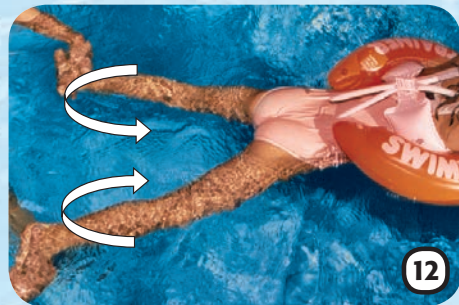



[www.swimtrainer.com](http://www.swimtrainer.com)



**Dragi roditelji,**

Hvala Vam što ste se odlučili za kupovinu našeg SWIMTRAINER "Classic" pojasa za plivanje. SWIMTRAINER "Classic" je pomoćno sredstvo za plivanje, osmišljeno i dizajnirano

u našim školama za plivanje. Pojas je napravljen u skladu sa našim sloganom "sigurna zabava na vodi". U prvom delu uputstva ćemo Vam objasniti kako da koristite Swimtrainer "Classic". U drugom delu ćemo se baviti uputstvima za učenje plivanja. Vi sami takođe možete mnogo pomoći Vašem detetu da za kraće vreme od neplivača postane sposobno da se samo održava na vodi. Želimo Vama i Vašem detetu puno zabave i uspeha sa našim patentiranim pojasom za plivanje. Vaš FRED'S SWIM ACADEMY

Plutajuće pomoćno sredstvo za učenje plivanja - U skladu sa EN 13:138-1: 2009				
Standardna primena	klasa	Boja SWIMTRAINER-a / broj godina / telesna težina u kg/lbs		
		crveni/ 1/4 -4/ 8-18 kg/ 18-40 lbs	narandžasti/ 2-6/ 15-30kg/ 33-65 lbs	žuti/4-8/ 20-36 kg/ 45-80 lbs
Za upoznavanje pasivnog nosioca sredstva sa vodom (za postavljanje na nosioca)	A			
Za upoznavanje aktivnog nosioca sredstva sa plivačkim pokretima (za nošenje)	B	✓	✓	✓
Za unapređivanje veštine plivanja aktivnog nosioca sredstva (za držanje)	C			

**Upozorenje:**

- 1a. Ne sprečava davljenje!
- 1b. Proizvod nije namenjen spašavanju
- 1c. Osoba koja nadgleda nosioca pojasa treba biti uvek na dohvata ruke od nosioca pojasa.
- 1d. Uvek u potpunosti naduvajte sve vazdušne komore
- 1e. Zatvorite i utisnite ventile
- 1f. Pogledajte tačke 3-6
- 1g.+ 1i. Položaj za plivanje
- 1h. Ne upotrebljavati proizvod u plitkoj vodi

**Učenje pokreta nogu sa narandžastim pojasom**

Postavite se iza Vašeg deteta i uzмите njegova stopala na takav način da su Vaši palci na spoljnoj strani njegovih stopala/tabana. Uverite se da su nožni prsti deteta okrenuti ka spolja tako da se efektivno upotrebi sila odgurivanja. Prvo savijte pa ispružite noge pod uglom, spojite noge pa ih savijte ponovo. **Ukoliko se rad rukama kod prsnog plivanja izvede tehnički pravilno, noge predstavljaju "motor". Iz ovog razloga, ovaj obrazac kretanja se mora često ponavljati.**

**Vežbanje pokreta nogu**

Vaše dete bi u početku trebalo vežbati samo pokrete nogu pošto ovaj pokret čini osnovu za plivanje bez velikog napora. Uverite se da su prsti usmereni ka spolja tokom pokreta odgurivanja. Redovno pokazujte Vašem detetu pravilne pokrete nogu. Vaše dete treba da ponavlja ove pokrete dok oni ne postanu automatski. Dok ne savlada pokrete nogu Vaše dete ne bi trebalo da uči pokrete ruku.

**Učenje pokreta ruku**

Stanite ispred svog deteta u vodi. Vaši dlanovi treba da su okrenuti na gore. Vaše dete treba da postavi svoje ruke sa skupljenim ispruženim prstima na vaše ruke. Možete početi sa rukom Vašeg deteta koja treba da bude blizu pojasa, a potom ispruži ruke i onda ih pokrene spolja u polu kružnim pokretima. Neka Vaše dete ponavlja ovaj pokret. Osigurajte da prsti vašeg deteta budu ispruženi tokom celog pokreta. Da biste ovo uradili držite ruku vašeg deteta onako kako je ilustrovano na slici.

Upozorenje: Dete koje upotrebljava ovo pomoćno sredstvo za plivanje mora biti pod neprestanim i kompetentnim nadzorom odrasle osobe koja treba biti udaljena najviše na dohvata ruke od deteta koje upotrebljava ovaj pojas!

**Tehnički opis**

- |                       |                           |
|-----------------------|---------------------------|
| 2a. Unutrašnja komora | 2e. Delovi za podešavanje |
| 2b. Spoljašnja komora | 2f. Brzi zatvarač         |
| 2c. Stomačni deo      | 2g. Brzi zatvarač         |
| 2d. Sigurnosni pojas  | 2h. Ventili               |

**Naduvavanje SWIMTRAINER "Classic"-a**

Prvo naduvajte bele vazdušne komore. Zatim naduvajte prvo unutrašnju (2a) i potom spoljašnju komoru (2b) pojasa. Ne zaboravite da zatvorite i utisnete ventile. SWIMTRAINER "Classic" je naduvan pravilno ukoliko se na pojasu ne vide nabori. Pojas se prilagođava veličini detetovog tela ispuštanjem vazduha kod delova za podešavanje.

**Stavljanje SWIMTRAINER-a na bebe**

Naduvani pojas se uvek stavlja ili uklanja van vode. Postavite svoju bebu na stomak u pojasu. Bebina brada bi trebalo da dodiruje logo žabca (1g), ostala dva kraja pojasa se zatvaraju preko dna. Zatvorite zatvarače od dva dela za podešavanje (2f). Sada povucite sigurnosni pojas preko glave, podesite dužinu pojasa i potom zatvorite zatvarač (2g).

**Stavljanje SWIMTRAINER-a na decu**

Naduvani pojas se stavlja i uklanja stojeći. Postavite sigurnosni pojas preko detetove glave pokretom od

**Koordinisanje rada ruku i nogu**

Kako biste dobili najbolji pogled napustite bazen. Čim primetite da Vaše dete želi da ispruži svoje noge recite mu "napred" ili "ispruži" - u početku svaki put kada treba ponoviti pokret. Ovo je najlakši način da vaše dete nauči koordinaciju pokreta ruku i nogu. Ovu vežbu bi trebalo ponavljati vrlo često. Tada preporučujemo da se prebacite na žuti pojas koji pruža manje uspravnog pokreta i više slobode pokreta sa očuvanjem stabilnosti.

**Prelazak na slobodno plivanje**

Vaše dete treba da vežba pokrete ruku i nogu koliko god je potrebno dok ih ne utvrdi. Važno je da su pokreti rukama i nogama ujednačeni sa disanjem. Sada izduvajte spoljni deo pojasa i neka potom Vaše dete vežba plivanje sa delimično izdvanim pojasom. Kada ispustite sav vazduh iz spoljne komore, počnite sa postepenim ispuštanjem vazduha iz stomačnog dela na isti način sve dok ne ispustite sav vazduh iz pojasa. Nakon što postepeno ispustite sav vazduh iz pojasa, Vašem detetu više neće biti potreban pojas za plivanje!

**Informacije od proizvođača**

Ventili na SWIMTRAINER "Classic" pojasu su u skladu sa evropskim i australijskim bezbednosnim standardima. Na odgovarajućem unutrašnjem pritisku povratni zalistak sprečava naglo isticanje vazduha iz komore. Povratni zalistak može izgubiti svoj oblik tokom pakovanja i transporta. Oblik zaliska će se automatski ispraviti čim se pojas upotrebi nekoliko puta. Proizvod čistite isključivo vodom. Molimo Vas da obavezno proverite ventile i šavove pojasa za znakove curenja vazduha pre svake upotrebe. Ukoliko opazite curenje vazduha ne upotrebljavajte proizvod i uputite primedbu na proizvod. Čuvajte proizvod u potpunosti

napred - pomerajući ga do iza deteta. Dete mora ispružiti svoje ruke na gore. Povucite dva dela za podešavanje pored detetove strane i zatvorite zatvarač (2f). Detetova brada bi trebala biti u nivou sa logoom žabca (1g). Sada povucite sigurnosni pojas preko glave, podesite dužinu pojasa i zatvorite zatvarač (2g).

**Bebin urođeni refleks žabe**

Bebe se rađaju sa takozvanim refleksom žabe koji im omogućava da se kreću nezavisno u vodi u našem crvenom SWIMTRAINER-u "Classic" pojasu. Ovaj refleks se obično gubi kada beba počne da uči da hoda. Sa SWIMTRAINER "Classic"-om možete pomoći Vašem detetu da ne izgubi ovaj refleks ili da ga nauči ponovo i zapamti. Ovo će pomoći Vašem detetu da kasnije lakše nauči prsno plivanje.

**Pokreti nogu kod beba i male dece**

Postavite se iza svog deteta i dohvatite njegove noge. Više puta savijte i ispružite noge Vašeg deteta. Uverite se da su nožni prsti okrenuti ka spolja. Svaki put kada dete ispruži noge i odgurne se recite "žabica". Vežbajte ovo više puta tokom igranja u vodi. Vaše dete će ubrzo naučiti da "žabica" znači odgurni se. Kasnije će se Vaše dete samo odgurivati u vodi kada god čuje reč "žabica".

**Predlozi za igre sa bebama**

Pokažite Vašoj bebi na malo udaljenosti omiljenu igračku kako bi sama izvela žabljivi refleks. Dopustite Vašoj bebi da dosegne igračku i ponovite vežbu. Vaša beba će ubrzo naučiti da svesno koristi ove pokrete nogu. Možete, na primer, posuti vodu na bebina leđa iz male kantice. Ovakvo stimulisano bebinih osetljivih leđa će podstaći većinu beba da se odgurnu napred nogama.

**izduvan i suv. SWIMTRAINER "Classic" nije dizajniran za skakanje u vodu.****Garancija**

Garantni period je 6 meseci i počinje datumom kupovine. Kao pokriveni garancijom biće prihvaćeni samo oni nedostaci proizvoda za koje se dokaže da su izazvani greškama u materijalu ili greškom napravljenom tokom proizvodnje. Proizvod neće biti zamenjen ukoliko je prijavljeni nedostatak izazvan neispravnim rukovanjem, zanemarivanjem uputstva za upotrebu ili namerno učinjenom štetom. U slučaju da se utvrdi da je primedba na proizvod neosnovana, proizvođač ima pravo da naplati razumnju sumu za inspekciju i otpremu. Životni vek proizvoda je obično oko 2 godine.

**Slučajevi koje garancija ne pokriva**

Zbog male zapremine vazduha u stomačnom delu pojasa vazduh može isticati ukoliko se ventil otvori. Ovo nije greška u proizvodnji i ne može biti osnova za primedbu. Ukoliko se dokaže da je šav pocepan zato što je dete skakalo u vodi sa pojasom garancija je nevažeća. Varijacije u proizvodnji mogu uzrokovati da se zatvarač ne zatvori odmah. U ovom slučaju pritisnite jezičak zatvarača na gore dok zatvarač ne klikne na mesto.

**Sertifikaciona tela**

- Pakovanje je u skladu sa ekološkim smernicama "Zelene tačke" ("Green Spot").
- Naziv direktive: smernice Evropske komisije 89/686 EWG
- Telo koje je sprovelo testiranje: TÜV Product Service GmbH, Riedlerstr. 65, 80339 Munich, kodni broj 0123
- Proizvod je usklađen sa EN 13.138-1: 2009 i AS 1900-2002 Plutajuća pomoćna sredstva za učenje plivanja

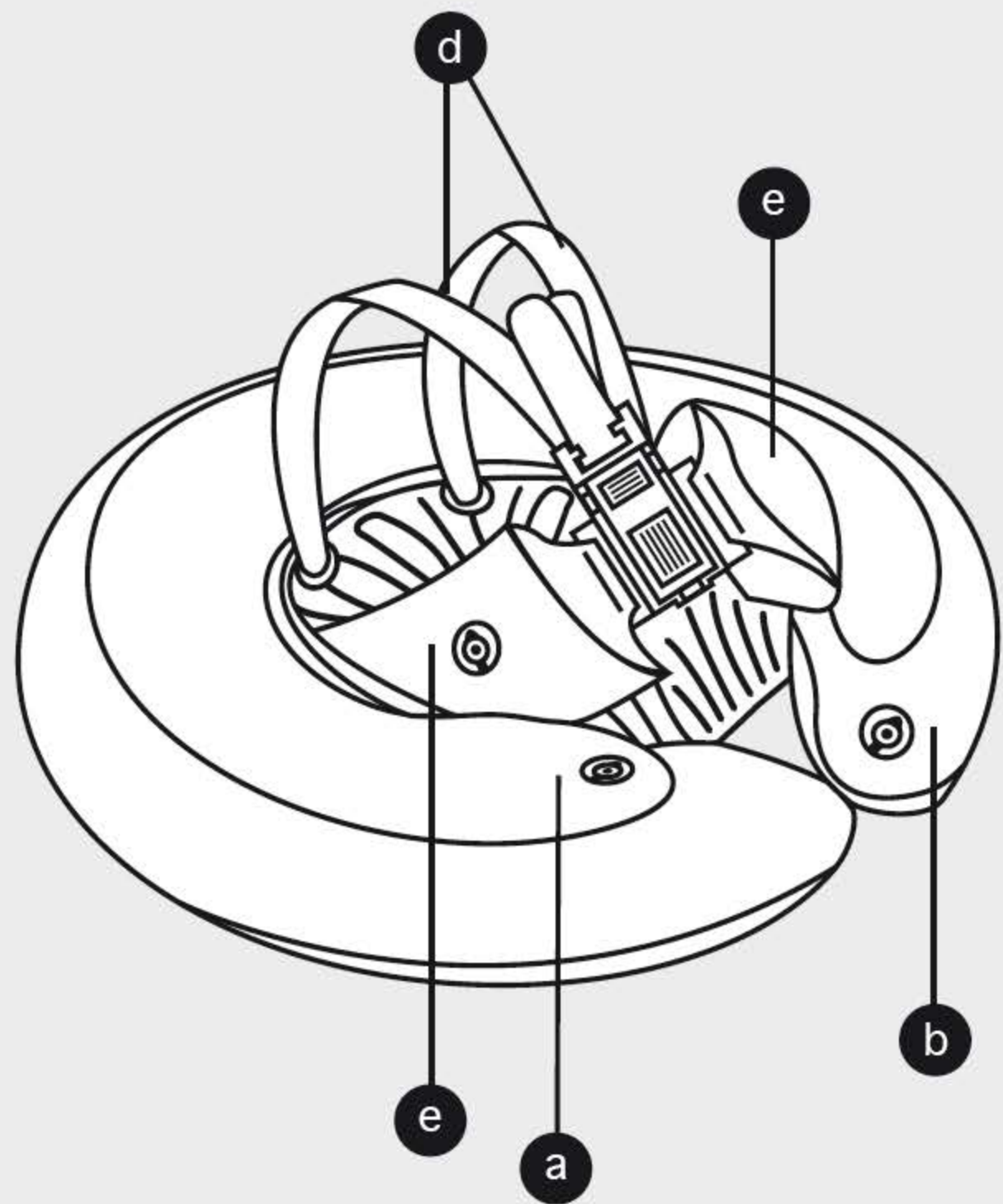
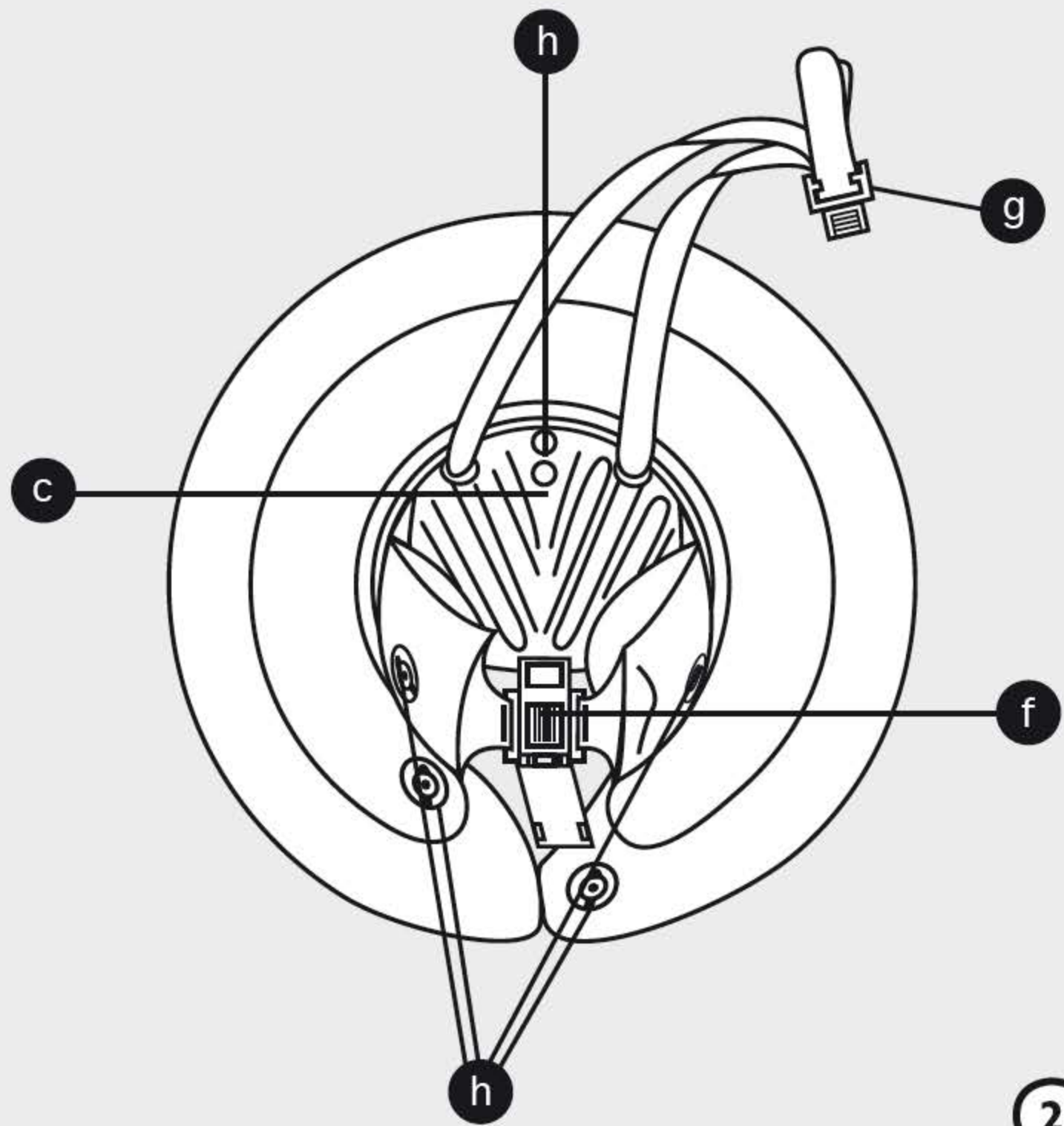





Herausgeber/Publisher

**Germany – Head Office**  
**FREDS SWIM ACADEMY GmbH**

Josef-Kronthaler-Straße 14

86157 Augsburg

☎ +49/8 21/57 92 42

office@swimtrainer.com

Die Kontaktdetails unsere Importeure finden Sie unter:

You will find the contact-details of our importers here:

Aqui encontrara mayor informacion acerca de nuestros importadores:

**[www.freds-swim-academy.com/kontakt](http://www.freds-swim-academy.com/kontakt)**

