



# SWIMTRAINER



SWIM ACADEMY  
**FREDS**

Europas **beste** und **qualitätsgeprüfte** Hotels für **Familienurlaub** mit Betreuung  
Europe's best, quality-inspected family holiday hotels offering child care

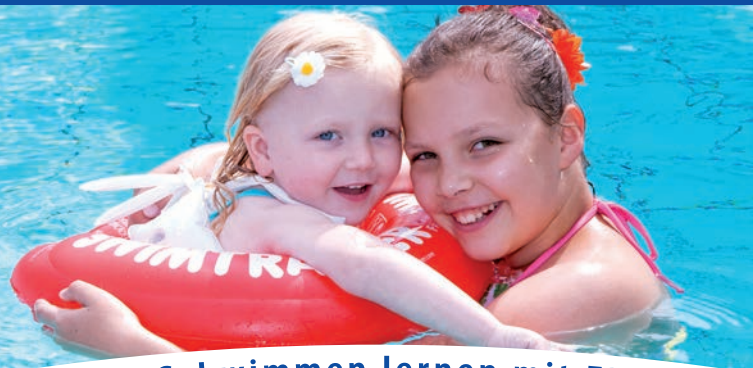

**Spielen im Urlaub - Schwimmen lernen mit FRED'S SWIM ACADEMY**  
**Holiday fun and games - learn to swim with FRED'S SWIM ACADEMY**

D A S O R I G I N A L



**KinderHotels®**



[www.kinderhotels.com](http://www.kinderhotels.com)





ACHTUNG! WARNING! ATENCION! AVERTISSEMENT! ATTENTION! ATENÇÃO! ПРЕДУПРЕЖДЕНИЕ! OROZORILLO! UWAGA!  
DÉMESIO! WAARSCHUWINGEN! ADVARSEL! تحذير! VÝSTRAHA!

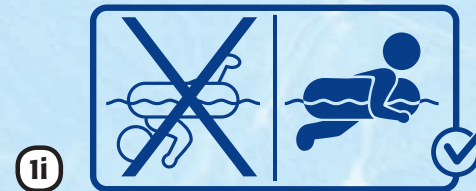
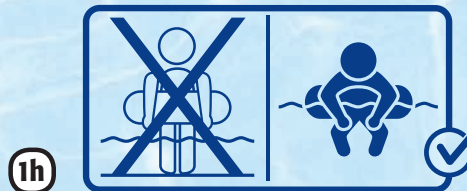
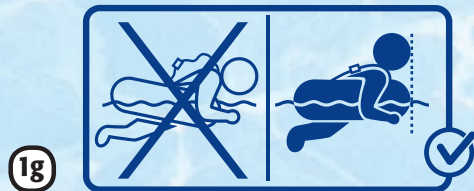
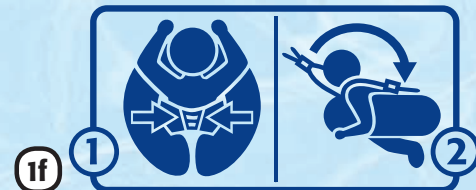
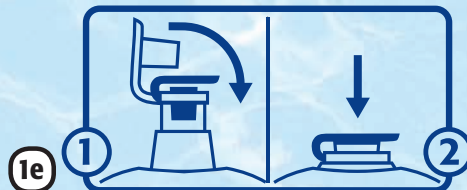
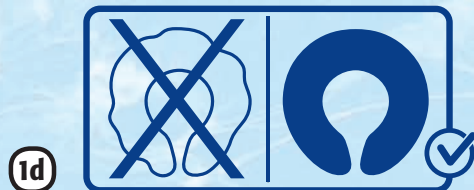





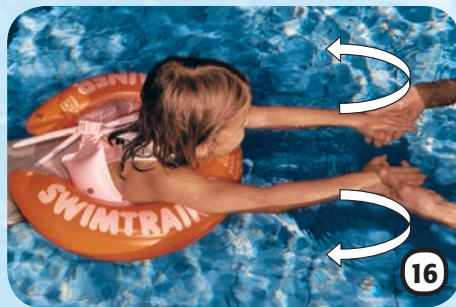
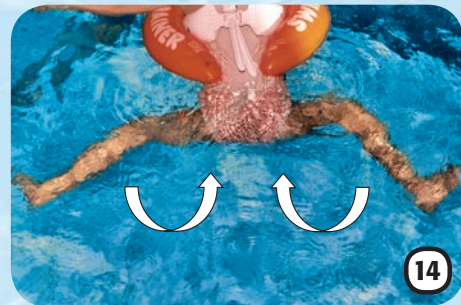
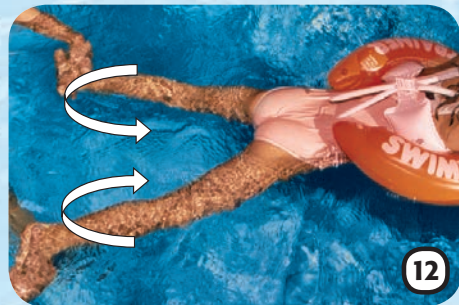



[www.swimtrainer.com](http://www.swimtrainer.com)





# NO

## Kjære foreldre,

Takk for at du har valgt SWIMTRAINER "Classic". SWIMTRAINER "Classic" er spesialdesignet i vår svømme skole. De er laget etter vårt motto "trygg moro". I den første delen beskrives hvordan SWIMTRAINER "Classic" fungerer. I andre delen beskrives hvordan lærer barna å svømme. Hjelp barna å gå fra ikke-svømmer til svømmer! Vi ønsker deg og dine barn stor glede og suksess med vårt patenterte svømmesystem. FRED'S SWIM ACADEMY

Oppdrift hjelpemidler til svømmeopplæring etter EN 13.138-1-2009				
Modeller for vanlig forbruk	Klasse	Farge SWIMTRAINER / Alder, år / Kroppsvekten i kg / lbs		
		Rød/1/4-4/ 6-18 kg/ 13-40 lbs	Orange/2-6/ 15-30 kg/ 33-65 lbs	Gul/2-6/ 20-36 kg/ 45-80 lbs
For å tilvenne den passive bruker til vann (å sitte eller ligge oppå)	A			
For å tilvenne den aktive bruker til svømming (å ha på)	B	✓	✓	✓
Å holde gjennom den aktiv bruker og for å forbedre den enklestående svømmetag (å opprettholde)	C			

## Advarsler

- 1a. Forhindrer ikke drukning
- 1b. Dette er ikke redningsmiddel!
- 1c. Må kun anvendes under opsyn av en voksen som skal være innenfor armlengde fra bruker!
- 1d. Bruk bare med alle luftkamre fullt oppblåst
- 1e. Lukk ventiler og trykk ned
- 1f. Se § 3-6
- 1g. +1i. Plassering i baderingen
- 1h. Må ikke brukes på lavt vann

## Benbevegelser i SWIMTRAINER "Orange"

Plasser deg bak barnet og ta barnets føttene slik at tommelen er på utsiden av fotsålen. Vær oppmerksom på at tærne peker utover, slik at strekk på bena blir mest effektiv. Forst skal benene boyes, herefter strekkes skrått utover, slik at det blir noe vinkel mellom, så lukke vinkel med strekke bena, bevegelsen gjentas. **Ved teknisk riktig brystsvømming er benene "motoren". Derfor skal denne bevegelsen gjentas ofte.**

## Øvelse av beinbevegelser

Barnet skal øve denne bevegelse siden dette er den enkleste veien til svømmelæring. Pass på at tærne peker utenfor i strekke fase, dette er best sett fra kanten av bassenget. Vis og korriger barnets bevegelser om og om igjen med jevne mellomrom. Barnet skal praktisere dette bevegelse til det får den helt automatisk. Så er barnet klar til å lære arm bevegelser.

## Læring av armbevegelser

Stå i vannet foran barnet ditt, stå med håndflatene vendt oppover. Barn legger hender med samlet og utstrekke fingerne å dine håndflatene. Start med barnets hender fra ringens kant, så føres hender fremover og i en halvsirkel tilbake til ringen. Bevegelsen gjentas. Vær oppmerksom på at barnets hender blir utstruktet. Følg nøyaktig illustrasjon for å holde barnets hender.

## teknisk beskrivelse

- |                     |                |
|---------------------|----------------|
| 2a. Innerkammer     | 2e. Sidekamera |
| 2b. Ytre kamme      | 2f. Snaplås    |
| 2c. Magedel         | 2g. Snaplås    |
| 2d. Sikkerhetsbelte | 2h. Ventil     |

## Oppblåsning av SWIMTRAINER "Classic"

Først blåses to hvite kamre (2e). Deretter blåses den indre (2a) og ytre kammeret (2b) av ringen. Husk å lukke ventilen og trykke den ned. SWIMTRAINER "Classic" regnes som oppblåste riktig når det finnes ingen form for folder. Tilpassning til barnets kroppstørrelse foregår med luft trykk justering i den hvite kamre (2e).

## Påsetting av SWIMTRAINER på babyer

Av- og påsetting av oppblåste ring skjer på land. Legg baby på magen i ringen. Babyens hake legges på frosk logoen (1g), ringens ender lukkes over enden. Så lukkes snaplåsen (2f). Så sikkerhetsbelte trekkes over hodet og lukkes med snaplås, lengden av beltet er justerbar (2g).

## Påsetting av SWIMTRAINER på barn

Av- og påsetting av oppblåste ring skjer stående. Plasser sikkerhetsbelte over barnets hode. Gå bak barnet. Barnet skal strekke armene opp. Trekk de hvite kamre samtidig slik at ringens ender

## Samordning mellom arm og ben bevegelser

Å kontrollere samordningen er enkelt når voksen står ut av basseng. Så snart barna får lyst til å strekke ut bena, hjelper det at voksen roper "framover" eller "strekke på". Slik lærer barn samordning fort og enkelt. Denne øvelsen skal helst gjentas veldig ofte. Når barnet er kjent med bevegelsen, anbefaler vi til å begynne med den gule ringen, da dette har samme stabilitet, men mindre oppdrift og bedre bevegelsefrihet.

## Overgang til fri svømming

Barnet skal øve arm og ben bevegelser så lenge det trenges til samordning er lagt inn. Det er svært viktig å ha ro bevegelser og rolig pust. Nå kan du gradvis begynne å slippe luft ut av den ytre kammeret. Du skal tømme den ytre kammeret helt. På samme måte tømmes det indre kammeret, og så magedelen. Til slutt er ringen helt tomt og kan fjernes.

## Produsent informerer

Ventilene på SWIMTRAINER "Classic" møte europeisk og australsk sikkerhets standarder. Ved passende trykk forhindrer ventilen at luft kan plutselig gå ut. Ventilen kan miste sin opprinnelige form gjennom transport og emballasje. Denne mangelen fikses av seg selv etter gjentatte oppblåsninger. Rengjør kun med rent vann. Kontroller venligst ventiler og sveisinger for lekkasje hver gang før bruk. Hvis det opdages en feil, må man ikke bruke produktet: reklamer eller kast det bort. Ringen må alltid lagres tørr og fri for luft.

lukkes over ryggen og lukk snaplåsen (2f). Barnets hake skal være på samme nivå som frosk logoen (1g). Så skal sikkerhetsbelte justeres og lukkes med snaplås (2g).

## Medfødt frosk-refleks

Babyer er født med den såkalte frosk-refleks, derfor kan de svømme med SWIMTRAINER "Classic" red selvstendig. Denne refleksen kan forsvinne når barnet lærer å gå. Med SWIMTRAINER "Classic" kan du hjelpe barnet ditt til å holde og gjenoppdage frosk bevegelse. Da blir det enklere å lære brystsvømming senere.

## Babyer og barn beinbevegelser

Plasser deg bak barnet og ta barnets føttene med hånd. Bøy og strekk barnets avslappet bena. Vær oppmerksom på at tærne peker utover. Det anbefales å rope "frosk" med hver bevegelse. Gjenta øvelse så ofte slik at barnet trives. Snart skal barnet selv bevege benene når det ropes "frosk".

## Lekeforslag til babyer

Inspirer barnet ditt med et leketøy, så "frosk" bevegelser praktiseres. La barnet få leketøyet og gjenta øvelsen. Babyer lærer fort å bruke bena. Også prøv å vanne babyen på ryggen med en vannkanne. Dette stimulerer følsomme rygg sånn at, barnet beveger bena og svømmer fremover.

## SWIMTRAINER "Classic" er ikke laget for å ha på når barnet hopper i vannet.

## Garanti

Garantiiden er 6 måneder, starter fra kjøpsdato. Vi aksepterer bare feil som skyldes material- eller produksjonsfeil. Retten til erstatning faller bort når mangel skyldes uhensiktsmessig bruk, mangel på lesning av instruksjonsbok eller forsøttlig ødeleggelse. Hvis en reklamasjon viser seg ubegrunnet, er produsenten berettiget til å kreve kompensasjon for test og fraktkostnader. Produktets levetid er normalt omkring 2 år.

## Unntak fra garantien

På grunn av svært små volum i magen kammer, det luftlekkasje ut gjennom åpne ventilen. Dette er ikke en produksjonsfeil og kan ikke reklameres. Hvis en sveis sprekker etter at barnet hopper i basin, fjerner alle garantikrav. På grunn av produksjonstoleranser kan oppstå et snaplås vil ikke fungere med en gang. I dette tilfellet trykker du med tommelen snaplåsen trykplate oppover til du hører et klikk fra låsen.

## Sertifikater

- Emballasjen tilfredsstill "Green Dot" miljø retningslinjer
- Direktiv: Richtlinie des Europäischen priser 89/686 EWG
- Test Center: TÜV Product Service GmbH, 65 Riedlerstraße, 80339 München, Kennnummer 0123
- Dette produktet tilfredsstill EN 13.138-1: 2009 og AS 1900-2002 flotasjon midler for øving og svømmelæring

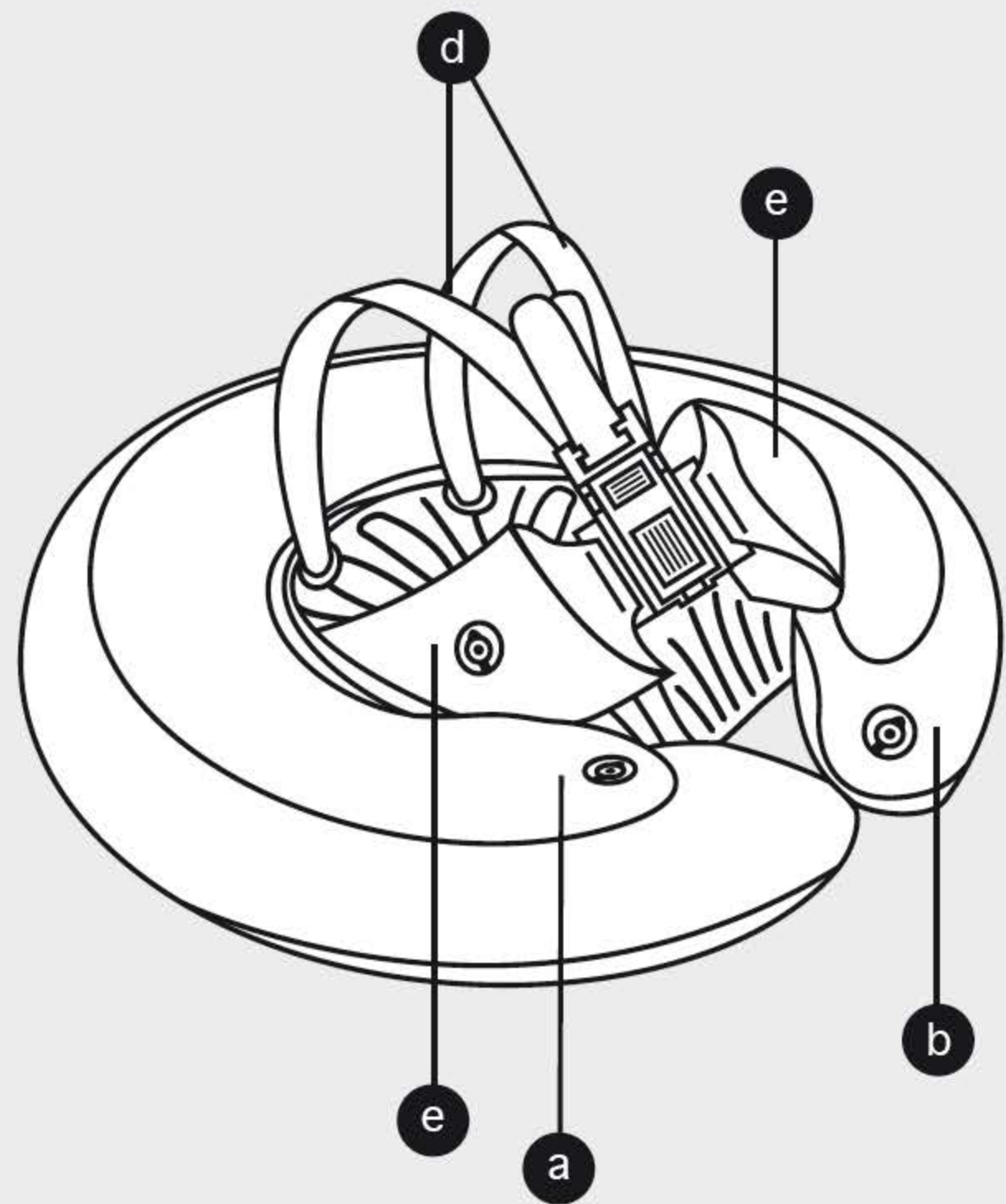
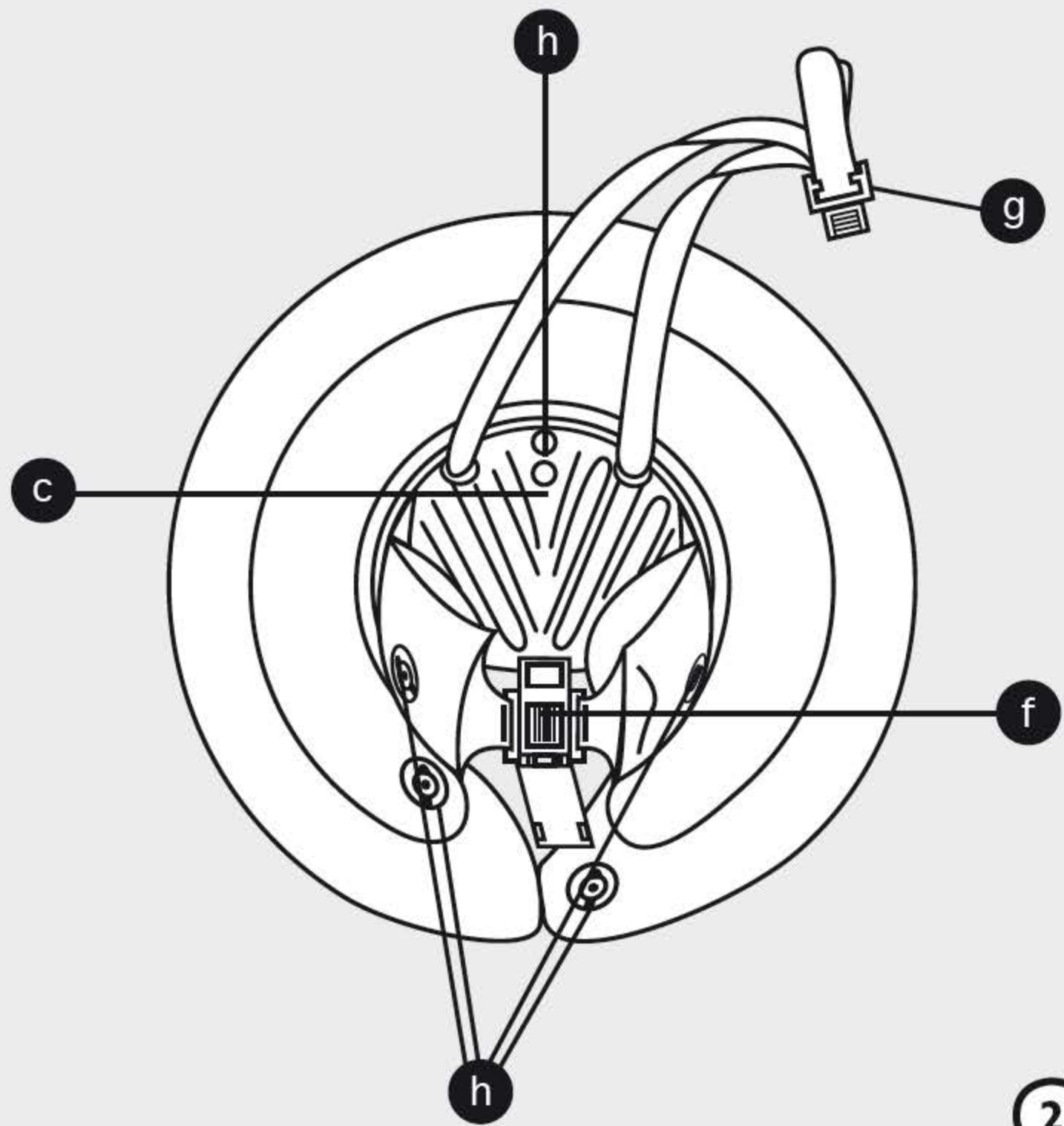





Herausgeber/Publisher

**Germany – Head Office**  
**FREDS SWIM ACADEMY GmbH**

Josef-Kronthaler-Straße 14

86157 Augsburg

☎ +49/8 21/57 92 42

office@swimtrainer.com

Die Kontaktdetails unsere Importeure finden Sie unter:

You will find the contact-details of our importers here:

Aqui encontrara mayor informacion acerca de nuestros importadores:

**[www.freds-swim-academy.com/kontakt](http://www.freds-swim-academy.com/kontakt)**

