



SWIMTRAINER



SWIM ACADEMY
FREDS

Europas **beste** und **qualitätsgeprüfte** Hotels für **Familienurlaub** mit Betreuung
Europe's best, quality-inspected family holiday hotels offering child care

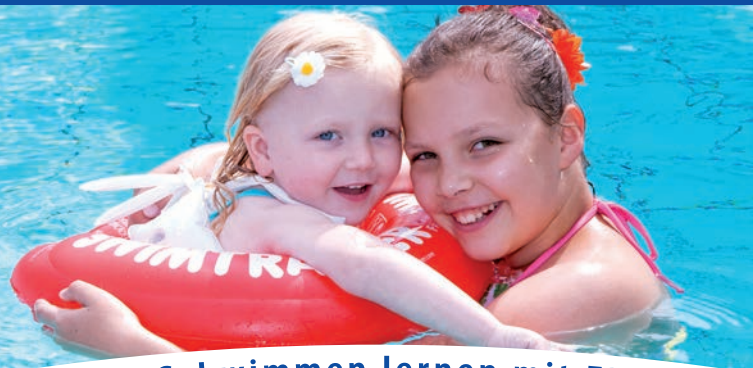

Spielen im Urlaub - Schwimmen lernen mit FRED'S SWIM ACADEMY
Holiday fun and games - learn to swim with FRED'S SWIM ACADEMY

D A S O R I G I N A L



KinderHotels®



www.kinderhotels.com



ACHTUNG! WARNING! ATENCION! AVERTISSEMENT! ATTENTION! ATENÇÃO! ПРЕДУПРЕЖДЕНИЕ! OROZORILLO! UWAGA!
DÉMÉSIO! WAARSCHUWINGEN! ADVARSEL! تحذير! VÝSTRAHA!

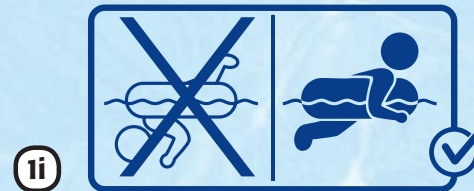
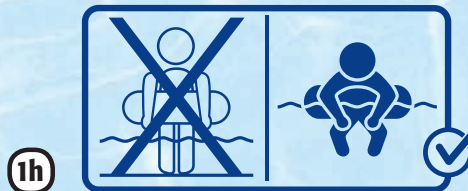
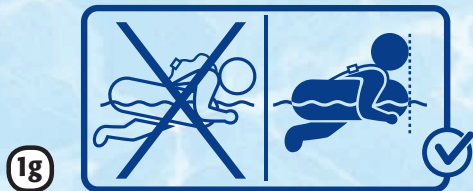
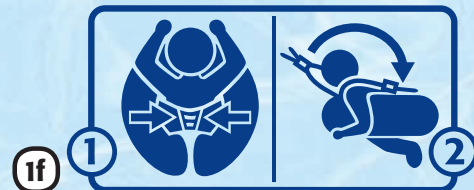
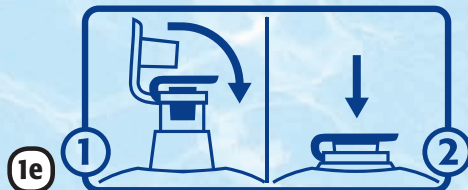
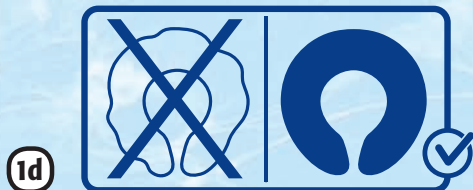
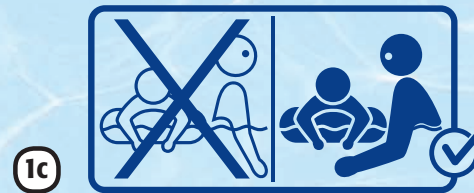



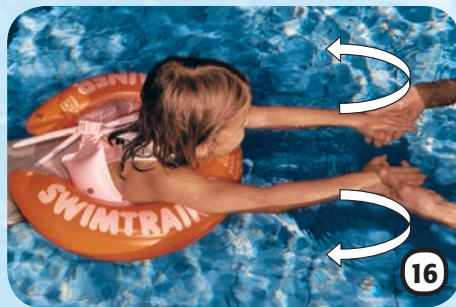
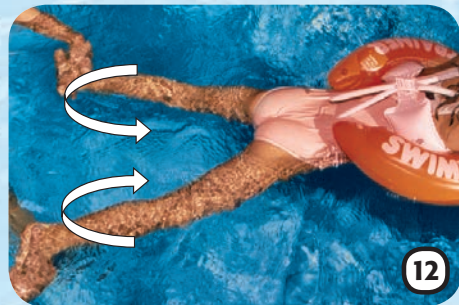



www.swimtrainer.com



Vážení rodičia,

d'akujeme Vám, že ste si zakúpili SWIMTRAINER „Classic“. Jedná sa o špeciálnu pomôcku, ktorá bola vyvinutá v nemeckých školách plávania. Vznikla podľa motta „veľa zábavy pri zaistení maximálnej bezpečnosti“. V prvej časti Vám vysvetlíme, ako používať SWIMTRAINER „Classic“. Druhá časť obsahuje návod na výučbu plávania. Pomocou tohto produktu môžete urýchliť zmenu Vášho dieťaťa z neplavca na plavca. Prajeme Vám a Vašmu dieťaťku veľa zábavy a úspechov s našim patentovaným pomocníkom pre výučbu plávania. Váš FRED'S SWIM ACADEMY SK

Plávacie pomôcky pre výučbu plávania podľa EN 13.138-1: 2009		Farba kolesa SWIMTRAINER „Classic“ (vek dieťaťa v rokoch) hmotnosť dieťaťa v kg		
Štandardné rozsahy použitia	Trieda	Červené (1/4-4) 6-18 kg	Oranžové (2-6) 15-30 kg	Žlté (4-8) 20-36 kg
		K osvojeniu základných pohybov pri plávaní. (k noseniu na tele)	B	✓

Upozornenie

- Nechráni pred utopením!
- Nie je to záchranné koleso!
- Používať len pod kompetentným dohľadom v dasahu rúk!
- Úplne nafúknúť!
- Ventily uzatvoriť a zatlačiť!
- Vid' body 3-6
- + 1 i. Plávacie pozície dieťaťa v kolese
- Nepoužívať v plytkej vode!

Výučba pohybu nôh v oranžovom kolese SWIMTRAINER „Classic“

Presuňte sa za Vaše dieťa a uchopte ho dlaňami za priehlavky nôh (obrázok 11). Prsty na nohách dieťaťa smerujú von, tak aby optimálne využilo silu odrazu. Najprv ohnite nohy a následne ich šikmo natiahnite dozadu a znova ich ohnite (pohyb ako „žaba“). **Pri technicky správne zvládnutom plávaní štýlom prsia fungujú nohy ako „motor“, preto tento pohyb často trénujte.**

Precvičovanie pohybu nôh

Vaše dieťa musí najprv precvičovať pohyby nôh, pretože sú základom pre zvládnutie plávania bez veľkého úsilia. Dbajte na to, aby prsty na nohách pri odraze smerovali von. Vaše dieťa musí tieto pohyby precvičovať dovedy, kým ich nebude používať úplne automaticky. Keď Vaše dieťa tieto pohyby zvládne, môžete ho začať učiť plávať štýl prsia.

Výučba pohybu rúk

Postavte sa vo vode pred Vaše dieťa. Dieťa teraz položí svoje dlane do Vašich nastavených dlaní (obrázok 15). Začnite v pozícii, v ktorej sa Vaše dlane i dlane dieťaťa nachádzajú v blízkosti kolesa (ruky dieťaťa sú pokrčené). Natiahnite ruky dieťaťa dopredu (obrázok 16), vytočte ich smerom von a opíšte nimi polkruh smerom k telu (štýl plávania-prsia). Dbajte na to, aby malo dieťa stále natiahnuté prsty. Potom pohyb zopakujte.

Technický popis

- vnútorná komora
- vonkajšia komora
- brušná časť
- bezpečnostné pásy
- bočné držiaky tela
- pracka
- pracka
- ventily

Nafukovanie kolesa SWIMTRAINER „Classic“

Najprv nafúknite všetky biele komory. Potom nafúknite vnútornú (2a) a vonkajšiu (2b) komoru (farebné). Nezabudnite na uzatvorenie a zatlačenie ventilov. SWIMTRAINER „Classic“ je správne nafúknutý vtedy, keď na farebných častiach kolesa nie sú viditeľné záhyby. Prispôsobenie sa kolesa objemu detského tela dosiahnete vypustením vzduchu z oboch bočných držiakov tela (2e).

Navliekanie kolesa SWIMTRAINER „Classic“ na bábätko

Nafúknuté koleso navliekajte a vyvíkajte na súši. Položte, prosím, Vaše bábätko do kolesa v polohe na bruchu. Brada bábätka má ležať na logu žaby (1g), obidva konce kolesa sa uzatvárajú nad zadočkom bábätka. Uzavríte pracku bočných držiakov tela (2f), pretiahnite bezpečnostné pásy (2d) cez hlavu bábätka, prispôbte ich dĺžku podľa veľkosti bábätka a nakoniec zapnite ich pracku (2g).

Navliekanie kolesa SWIMTRAINER „Classic“ na dieťa

Navliekanie a vyvíkanie nafúknutého kolesa sa uskutočňuje postojacky na súši. Pretiahnite dieťaťu bezpečnostné pásy (2d) spredu cez hlavu. Presuňte sa za Vaše dieťa. Dieťa musí dať ruky hore. Pretiahnite obidva bočné držiaky tela (2e) okolo bokov

Koordinácia pohybu rúk a nôh

Pri kontrole správnych pohybov a ich koordinácie je vhodné sledovať dieťa zhora, napr. z brehu bazéna. Keď uvidíte, že chce Vaše dieťa natiahnuť nohy, zvolajte vpred, alebo natiahni sa. Po tejto výzve napne dieťa ruky vpred. Takto sa naučí koordinácii najjednoduchšie. Precvičovanie koordinácie často opakujte. Následne Vám odporúčame prejsť na žltý SWIMTRAINER, ktorý poskytuje nižší vztlak pri zachovaní rovnakej stability a viac voľnosti pri pohybe.

Prechod k voľnému plávaniu

Vaše dieťa by malo precvičovať pohyby rúk a nôh tak dlho, pokiaľ ich nebude mať pevne zafixované. **Dôležitý je pokojný pohyb a pokojné dýchanie dieťaťa.** Keď to dieťa zvládne, vypustíte trochu vzduchu z vonkajšej komory kolesa (2b) a opäť trénujte vyššie uvedené pohyby. Neskôr môžete vypúšťať ďalší vzduch z vonkajšej komory kolesa (2b), až kým nebude prázdna. Potom môžete rovnakým spôsobom vypúšťať vnútornú komoru kolesa (2a) a neskôr aj bielu brušnú časť, až nakoniec bude koleso úplne prázdne. Potom ho môžete odložiť.

Upozornenie výrobcu

Ventily kolesa SWIMTRAINER „Classic“ zodpovedajú európskym bezpečnostným normám. Pri správnom nafúknutí zabraňuje spätná klapka náhlemu úniku vzduchu z komory. Spätná klapka môže stratiť presný tvar pri balení a preprave. Táto vada sa sama opraví pri opakovanom použití. Čistiť výrobok je povolené iba čistou vodou. Skontrolujte tesnosť ventilov a zvarov pred každým použitím. Keď zistíte závalu, reklamujte produkt alebo

dieťaťa a zapnite ich pracku (2f). Brada sa musí nachádzať vo výške loga žaby (1g). Nastavte dĺžku bezpečnostných pásov (2d) podľa veľkosti dieťaťa a nakoniec zapnite ich pracku (2g).

Vrodený žabací reflex u detí

Bábätká sa rodia s takzvaným žabacím reflexom, vďaka ktorému sa môžu pohybovať v našom kolese SWIMTRAINER „Classic“ **samostatne.** Tento reflex sa väčšinou stráca, keď sa dieťa začne učiť chodiť. S kolesom SWIMTRAINER „Classic“ môžete bábätku pomôcť, aby tento reflex nestratilo, respektíve aby sa ho opäť naučilo a uchovalo si ho. Vďaka tomu sa Vaše dieťa neskôr naučí plávať štýl prsia.

Pohyby nôh bábätiek/malých detí

Pri nácviku plávania vo vode s kolesom SWIMTRAINER „Classic“ sa presuňte za Vaše dieťa a uchopte ho za nohy. Opakovane pokrčte a natiahnite uvoľnené nohy Vášho dieťaťa. Dbajte na to, aby prsty na nohách smerovali von. Pri každom napnutí/odraze hovorte slovo „žaba“. Tieto cviky robte v priebehu hry. Vaše dieťa si skoro zafixuje, že vyslovenie slova „žaba“ znamená odraziť sa. Neskôr bude Vaše dieťa pri vyslovení slova „žaba“ automaticky kopat' nožičkami.

Príklady hier s deťmi

Priláčajte k sebe Vaše bábätko pomocou hračky, tak aby samé od seba používalo „žabací reflex“. Nechajte Vaše dieťa doplávať ku hračke a hru zopakujte. Vaše dieťa sa rýchlo naučí efektívne používať svoje nohy. Môžete napríklad kropiť chrbátik dieťaťa malou krhličkou. Na dráždenie tohto veľmi citlivého miesta reaguje väčšina bábätiek samostatným kopaním nožičiek.

ho zlikvidujte. SWIMTRAINER skladujte vždy v suchu a vyfúknutý. **SWIMTRAINER „Classic“ nie je určený na skákanie do vody.**

Záruka

Záruka sa poskytuje na obdobie 24 mesiacov od dátumu nákupu. Akceptované budú iba také vady, ktoré sú spôsobené vadou materiálu alebo výrobnou chybou. Pokiaľ vada vznikla nevhodným používaním, nedodržaním návodu k použitiu alebo úmyselným či mechanickým poškodením, právo na výmenu zaniká. Pokiaľ bude reklamácia vyhodnotená ako neoprávnená, predávajúci je oprávnený účtovať zákazníkovi náklady na posúdenie a prepravu. Životnosť výrobku je zvyčajne okolo 2 rokov.

Prípady nepodliehajúce nároku na záručné plnenie

V brušnom diele môže pri otvorení ventilu uniknúť vzduch, vzhľadom k jeho malému objemu. Toto nie je výrobná vada, a preto ju nie je možné reklamovať. Ak by bol preukázateľne poškodený zvar skokom dieťaťa do vody, nie je možné toto poškodenie uznať ako reklamáciu. Vďaka výrobnéj tolerancii sa môže stať, že jazýček pracky (2f a 2g) správne nezaklapne. V tomto prípade stlačte jazýček pracky a podržte ho palcom tak dlho smerom hore, pokiaľ pracka počuteľne nezaklapne pri následnom uzavretí.

Certifikácia výrobku

- Balenie spĺňa smernicu „Zelený bod“
- Názov smernice: Smernica Európskej komisie 89/686 EHS
- Skúšobňa: TÜV Product Service GmbH, Riedlerstraße 65, 80339 München, kódové číslo 0123
- Výrobok zodpovedá norme EN 13.138-1: 2009

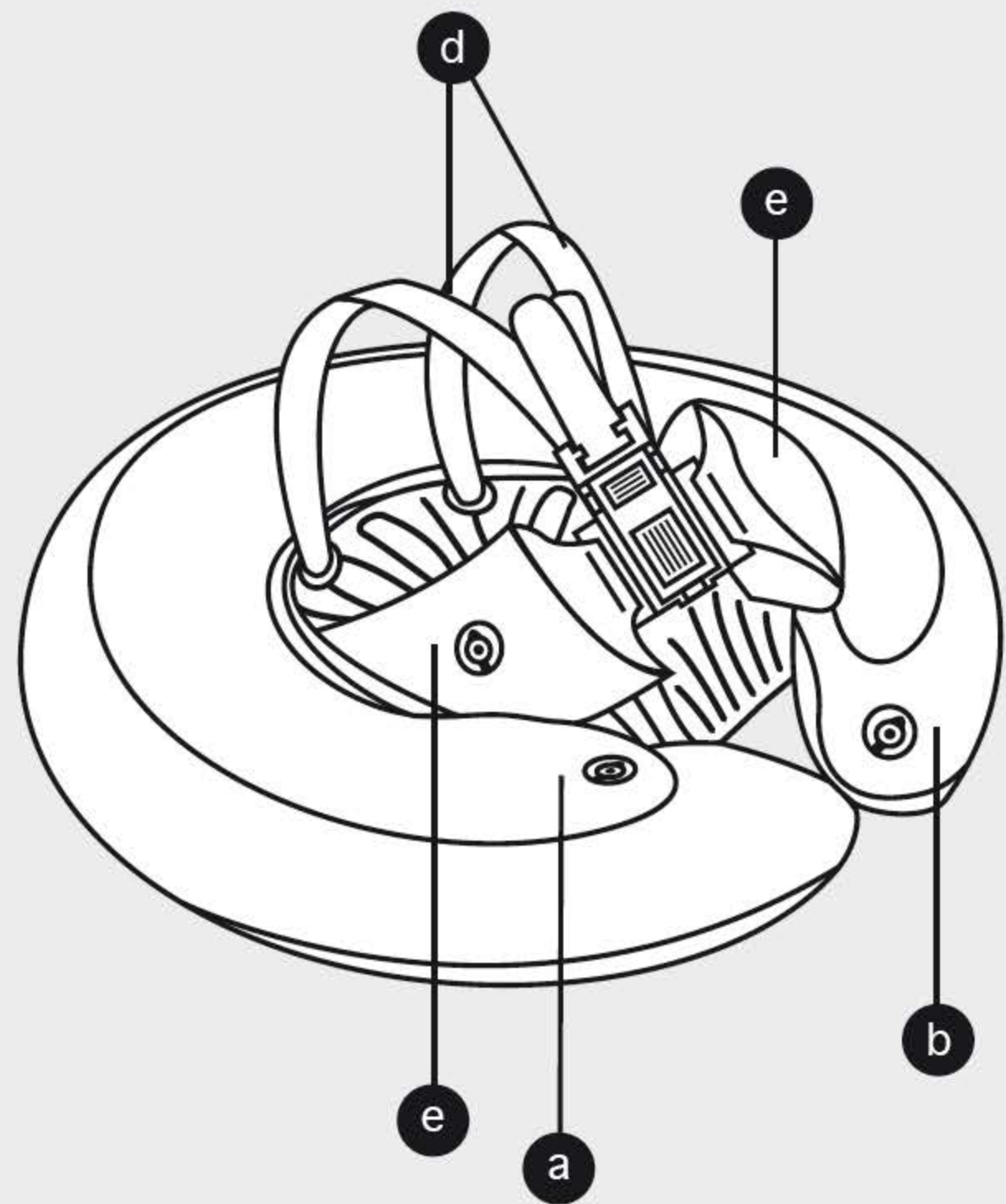
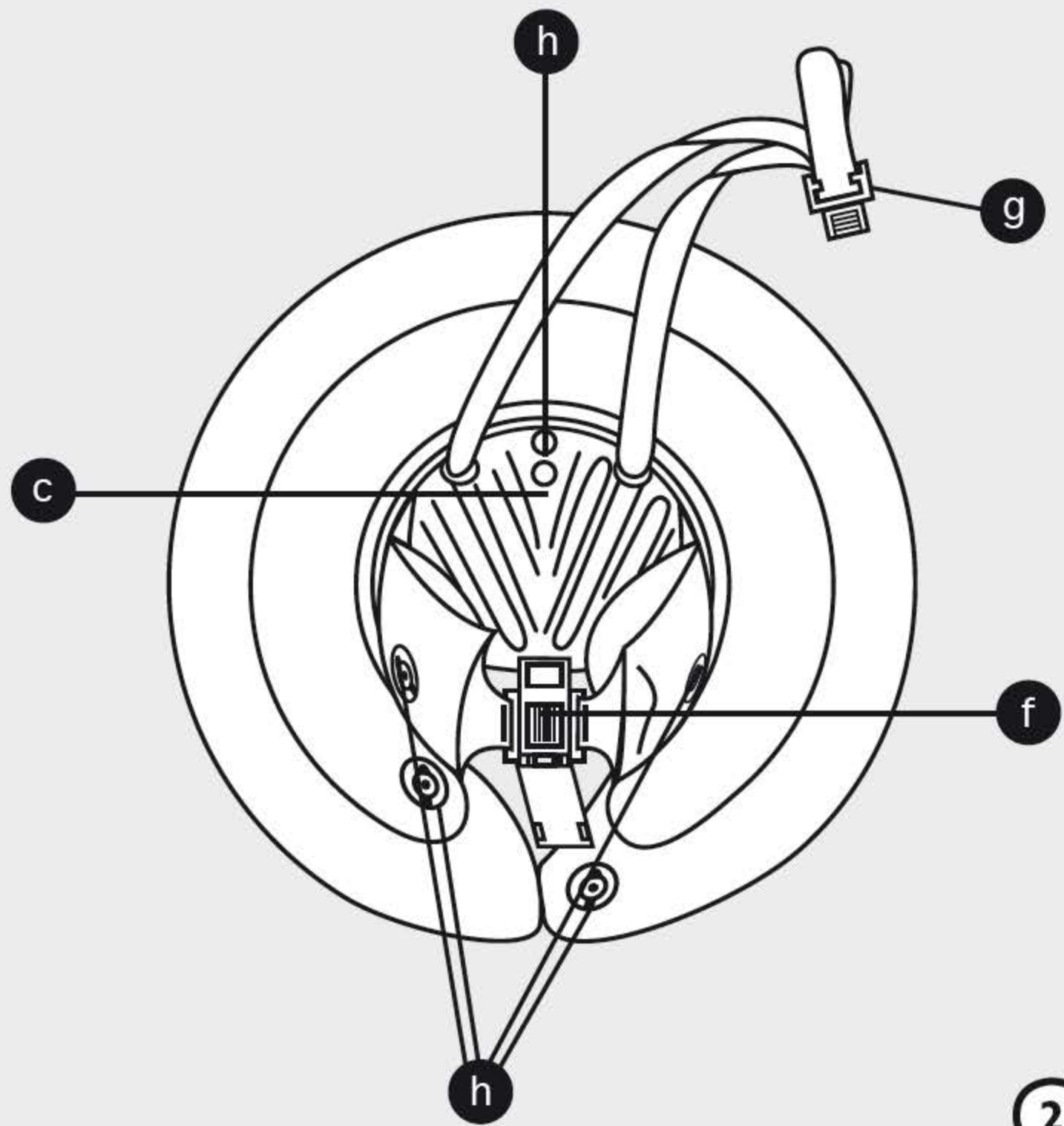



Herausgeber/Publisher

Germany – Head Office
FREDS SWIM ACADEMY GmbH

Josef-Kronthaler-Straße 14

86157 Augsburg

☎ +49/8 21/57 92 42

office@swimtrainer.com

Die Kontaktdetails unsere Importeure finden Sie unter:

You will find the contact-details of our importers here:

Aqui encontrara mayor informacion acerca de nuestros importadores:

www.freds-swim-academy.com/kontakt



SWIM ACADEMY
FREDS