



SWIMTRAINER



SWIM ACADEMY
FREDS

Europas **beste** und **qualitätsgeprüfte** Hotels für **Familienurlaub** mit Betreuung
Europe's best, quality-inspected family holiday hotels offering child care

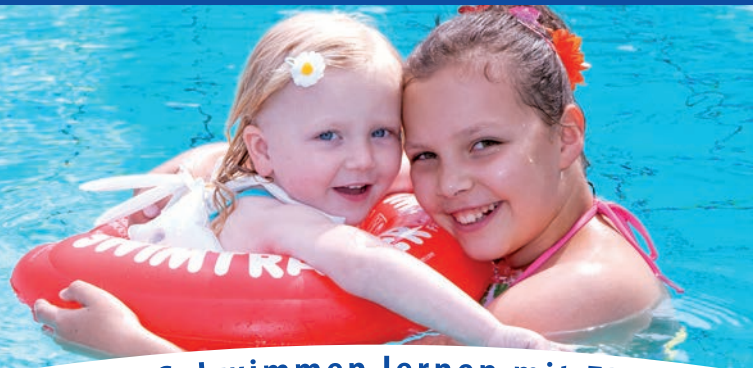

Spielen im Urlaub - Schwimmen lernen mit FRED'S SWIM ACADEMY
Holiday fun and games - learn to swim with FRED'S SWIM ACADEMY

D A S O R I G I N A L



KinderHotels®



www.kinderhotels.com



ACHTUNG! WARNING! ATENCION! AVERTISSEMENT! ATTENTION! ATENÇÃO! ПРЕДУПРЕЖДЕНИЕ! OROZORILLO! UWAGA!
DÉMESIO! WAARSCHUWINGEN! ADVARSEL! تحذير! VÝSTRAHA!

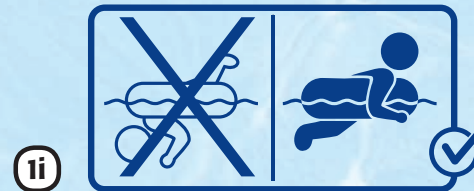
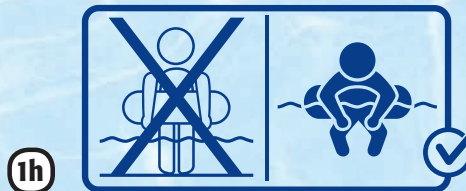
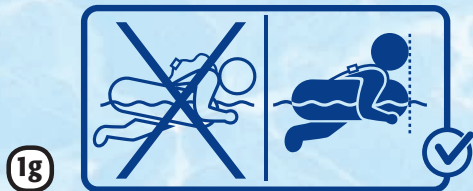
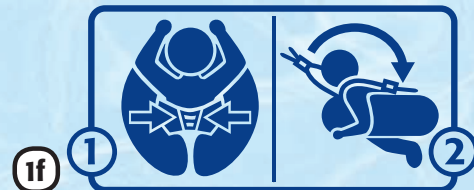
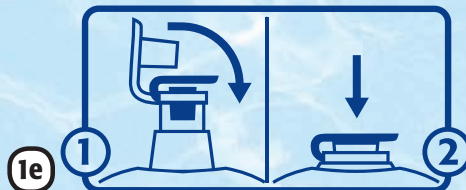
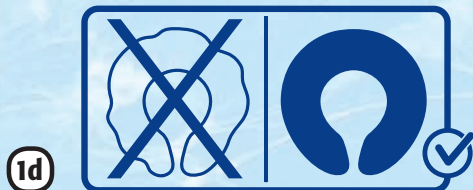



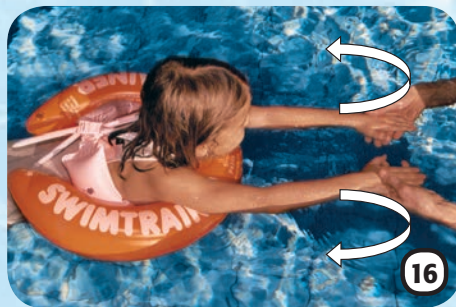
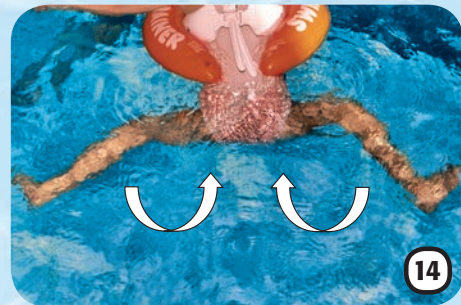
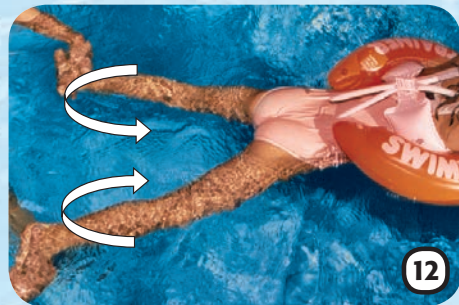



www.swimtrainer.com



Sevgili anne-babalar,
SWIMTRAINER Classic'i seçtiğiniz için sizlere çok teşekkür ediyoruz. SWIMTRAINER Classic ürünümüz, yüzme okullarımızda özel olarak tasarlanmış olan bir yüzme yardımcı aracıdır. Ürünümüz 'eğlenirken öğrenmek'

ilkesine göre yaratılmıştır. İlk bölümde, SWIMTRAINER Classic ürününün nasıl kullanılacağını açıklıyoruz. İkinci bölümdeyse, yüzme öğrenme talimatları konusuna giriyoruz. Hiç yüzme bilmeyen çocuğunuza uzun süre durmadan yüzebilecek kadar yüzme öğrenmesi için yardımcı olabilirsiniz. Patentli yüzme aracıyla sizlere ve çocuklarınıza başarı ve eğlence diliyoruz.

Saygılarımızla,
FREDS SWIM ACADEMY

Yüzme öğrenmek için suya batmayan malzeme EN 13.138-1: 2009'e uygun.

Standart uygulama	Sınıf	SWIMTRAINER rengi / yıl olarak yaş / Vücut ağırlığı kg/lbs		
		kırmızı/1A-4/ 6-18 kg/ 13-40 lbs	turuncu/2-6/ 15-30kg/ 33-65lbs	sarı/4-8/ 20-36 kg/ 45-80 lbs
Pasif olarak giyen çocuğu suyla tanıştırmak için (üzerine takılır)	A			
Aktif olarak giyen çocuğu yüzmeye alıştırmak için (giyilir)	B	✓	✓	✓
Aktif olarak giyen çocuğun belirli bir yüzme stili geliştirmek için (tutulur)	C			

Dikkat edilecek hususlar

- 1a. Kişiyi boğulmaktan kurtarmaz!
- 1b. Hayat kurtarma cihazı değildir!
- 1c. Ürün üzerindeyken bebeği/çocuğu denetim altında tutan kişi mutlaka her zaman bir kol boyu uzakta bulunmalıdır!
- 1d. Bütün hava bölmelerini daima tam doldurunuz!
- 1e. Valfleri kapatınız ve sıkınız!
- 1f. 3-6 noktaları bakınız.
- 1g.+1i. Yüzme pozisyonu
- 1h. Sığ sularda kullanmayınız

Turuncu Halka İçinde Bacak Hareketini Öğrenmek

Çocuğunuzun arkasında durun ve başparmaklarınız çocuğun ayaklarının/ayak tabanlarının dışında olacak biçimde çocuğun ayaklarını tutunuz. Ayak parmaklarının dışı baktığından emin olunuz, böylece itme hareketi etkin biçimde kullanılabilir. Öncelikle bacakları bükünüz, ardından bacakları arkaya doğru bir açıyla açınız, bacakları kapatınız ve hareketi tekrarlayınız. Eğer kurbağalama yüzme hareketi teknik olarak düzgün şekilde gerçekleştirilirse, bacaklar 'motor' vazifesi görür. Bu nedenle, bu hareket biçimi çok sık tekrarlanmalıdır.

Bacak Hareketini Tekrarlamak

Çocuğunuz öncelikle bu bacak hareketini sürekli olarak tekrar etmelidir çünkü bu hareket büyük bir çaba gerektirmeden yüzmenin temelini hazırlar. İtme hareketi esnasında havuzun kenarından bakarak ayak parmakların dışı dönük olduğundan emin olunuz. Bu bacak hareketini çocuğunuza belirli aralıklarla sürekli gösteriniz. Çocuğunuz bu hareketi, otomatik hale gelene kadar tekrar etmelidir. Bunu öğrenmeden çocuğunuz kol hareketine geçmemelidir.

Kol Hareketini Öğrenmek

Suyun içinde, çocuğunuzun karşısında durunuz. Ellerinizin avuç içleri yukarı bakıyor olsun. Çocuğunuz ellerini, sizin kapatarak geldiğiniz ellerinizin üzerine koysun. Çocuğunuzun eliyle halkanın yareklarına dokunmaya başlayınız, kolları geriniz, yarı dairesel hareketlerle dışarı doğru hareket ettiriniz ve hareketi tekrarlayınız. Hareketin yapıldığı bütün süre boyunca, çocuğunuzun parmaklarının gergin olduğundan emin olunuz. Bunu yapmak için, çocuğunuzun elini resimde gösterildiği gibi tutunuz.

Not: Lütfen bu yüzme giysisinin sürekli gözetim altında giyilmesi gerektiğini ve yüzme öğretici aletin gözetimcinin uzanma mesafesinde olması gerektiğini unutmayınız!

Teknik Tanım

- 2a. İç daire
- 2b. Dış daire
- 2c. Karın bölgesi
- 2d. Güvenlik kemeri
- 2e. Vücut ayarlama parçaları
- 2f. Hızlı bağlayıcı
- 2g. Hızlı bağlayıcı
- 2 h. Valfler

SWIMTRAINER Classic'i şişirmek

Öncelikle beyaz hava boşluklarını şişiriniz. Ardından halkanın önce iç (2a) ve sonra dış (2b) odacığını şişiriniz. Valfleri kapatıp sıkımayı unutmayınız. Halka üzerinde görünen katlanmış bölgeler yoksa, SWIMTRAINER Classic düzgün şişirilmiş demektir. İki vücut ayarlama parçası yardımıyla hava dışarı verilerek halka çocuğun vücuduna göre ayarlanır.

SWIMTRAINER'ı Bebeklerde Kullanmak

Şişirilen halka, suya konulur ve alınır. Bebeğinizi karnının üzerinde halkanın üzerine yerleştiriniz. Bebeğin çenesi kurbağa logosunun (1g) üzerine, halkanın diğer iki ucuya aşağı doğru gelmelidir. İki vücut ayarlama parçasının (2f) bağlayıcılarını kapatınız. Şimdi güvenlik kemeri başa geçiriniz, kemerin boyunu ayarlayın ve kilidi kapatın (2g).

SWIMTRAINER'ı Çocuklarda Kullanmak

Şişirilen halka suya konur ve kaldırılarak alınır. Güvenlik kemeri ön taraftan çocuğun başının üzerinden geçiriniz. Çocuğun arkasına geçiniz. Çocuk kollarını yukarı doğru gerginleştirilmelidir.

Kol ve Bacak Hareketini Aynı Anda Yapmak

En iyi görüş açısını kazanmak için havuzu terk ediniz. Çocuğunuzun bacaklarını girmek istediğini görür görmez, 'İleri' ya da 'Gerin' diye talimat veriniz. Önce her bir hareket tekrar edilmelidir. Çocuğunuzun hareketleri bir arada yapmayı öğrenmesinin en kolay yolu budur. Bu egzersiz sık sık tekrar edilmelidir. Bundan sonra sarı halkaya geçmenizi tavsiye ediyoruz, bu halka daha az üst hareketi sunarken dengeyi korunarak daha fazla hareket özgürlüğüne olanak verir.

Serbest Yüzmeye Geçiş

Çocuğunuz hareketleri güçlendirmek amacıyla kol ve bacak hareketlerini sık sık tekrar etmelidir. Hareketlerinin ve nefes alıp verişinin birbirine uyumlu olması önemlidir. Dış halkadan biraz hava çıkmasına izin veriniz. Ardından çocuğunuz hareketleri çalışmaya devam etmelidir. Daha sonra, bu bölmede hava kalmayınca kadar daha fazla havanın çıkmasına izin verebilirsiniz. Ardından iç bölmedeki havanın da çıkmasına izin verin ve sonra halkanın içinde hiç hava kalmayınca ve sorunsuz biçimde kenara bırakılabilir hale gelinceye kadar karın bölgesine gelen kısmın da havasını alınız.

Üretici Bilgileri

SWIMTRAINER Classic'in valfleri, Avrupa ve Avustralya güvenli standartlarına uygundur. Uygun iç basınç durumunda, dönüş kapağı havanın birdenbire bölmeden çıkmasını önler. Dönüş kapağı, paketlenme ve taşıma esnasında gerçek şeklini kaybedebilir. Bu hata, yüzme yardımcı aleti birkaç kez kullanılır kullanılmaz otomatik olarak düzelecektir. Sadece suyla temizleyiniz. Her kullanımdan önce subapları/valfleri ve dışışleri kaçak olmadığından emin olmak için kontrol edin. Eğer bir kusur bulur iseniz hemen

iki vücut ayarlama parçasını, çocuğun vücudunun yanından geçirecek bağlayıcının (2f) yakınına doğru çekiniz. Çocuğun çenesi kurbağa logosunun (1g) hizasında olmalıdır. Şimdi güvenlik kemeri başa geçiriniz, kemerin boyunu ayarlayın ve kilidi kapatın (2g).

Bebeklerin Doğal Kurbağalama Yüzme Refleksleri

Bebekler, SWIMTRAINER Classic kırmızı ürünümüzle özgürce yüzebilmelerini sağlayan, kurbağa refleksi adı verilen bir refleksle birlikte doğarlar. Bu refleks genellikle bebekler yürümeyi öğrenirken kaybolur. SWIMTRAINER Classic'le, çocuğunuzun bu refleksi kaybetmemesine ya da tekrar öğrenmesine ve hatırlamasına yardım edebilirsiniz. Bu, çocuğunuzun kurbağalama yüzme çok daha kolay öğrenmesine de yardımcı olacaktır.

Bebeklerde/Çocuklarda Bacak Hareketi

Çocuğunuzun arkasına geçiniz ve ayaklarından tutunuz. Çocuğunuzun rahatlayan ayaklarını sürekli olarak katlayıp gevşetiniz. Ayak parmaklarının dışı baktığından emin olunuz. Ayaklarını her esnetip serbest bıraktığınızda, 'kurbağa' sözcüğünü kullanınız. Bunu oyun sürelerinin arasında tekrar ediniz. Kısa zaman sonra çocuğunuz 'kurbağa' kelimesinin 'itme' anlamına geldiğini öğrenecektir. Daha sonra çocuğunuz suyun içinde tek başınayken 'kurbağa' sözcüğünü duyduğunda bu hareketleri kendi kendine tekrarlamalıdır.

Bebek Oyunları için Öneriler

Bebeğinizin kurbağa refleksini ortaya çıkartabilmesi için bir oyuncakla özendiriniz. Bebeğin oyuncakça uzanıp hareketi tekrar etmesine izin veriniz. Bebeğiniz bu bacak hareketini bilinçli olarak kullanmayı hemen öğrenecektir. Küçük bir su kabı kullanarak bebeğinizin sırtına su dökebilirsiniz. Bebeğin çok hassas olan sırtına gönderilen bu uyarı bir çok bebeğin tekme atmasına ve böylece daha ileri gitmesine sebep olur.

ürünü iade veya imha edin. Lütfen kuru ve havası indirilmiş olarak saklayınız.

SWIMTRAINER Classic, suya atlamak için üretilmemiştir.

Garanti

Garanti süresi 6 aydır. Satın alım tarihiyle başlar. Yalnızca sorunun hatalı materyal ya da üretim hatasından kaynaklandığı kanıtlanan durumlarda geçerlidir. Eğer hata yanlış kullanımdan, kullanım talimatlarına uyulmamasından ya da isteyerek zarar verme gibi durumlardan kaynaklıyorsa, değiştirme hakkı mümkün değildir. Eğer şikayet asılsızsa, üretici denetim ve sevkiyat için belirli bir miktar ücret talep edebileceğini saklı tutar. Ürün ömrü genellikle 2 senedir.

Garantinin Geçerli Olmadığı Durumlar

Karın bölgesindeki kısımda küçük bir miktar hava kalması durumunda, valf açıkça hava buradan dışarı çıkabilir. Bu bir üretim hatası değildir ve dolayısıyla şikayet sebebi olamaz. Eğer çocuk suya atarken bir çatlağın oluştuğu tespit edilirse, garanti talebi geçersizdir. Üretim toleransları, bazen bağlayıcının hemen kapanmamasına sebep olabilir. Bu durumda, bağlayıcının yerine oturduğunu duyan kadar bağlayıcının dilini yukarı doğru bastınız.

Sertifikalandırma Mercileri

- Paketleme, "Green Spot"un çevre kılavuzlarına uygundur.
- Direktifin ismi: 89/686 EWG Avrupa Komisyonu Kılavuzları
- Test Etme Yetkili: TÜV Product Service GmbH, Riederstr. 65, 80339 Münih, kod numarası 0123
- Ürün, alışkanlık ve yüzme yardımcı bakımından EN 13.138-1: 2009 ve AS 1900-2002'ye uygundur.

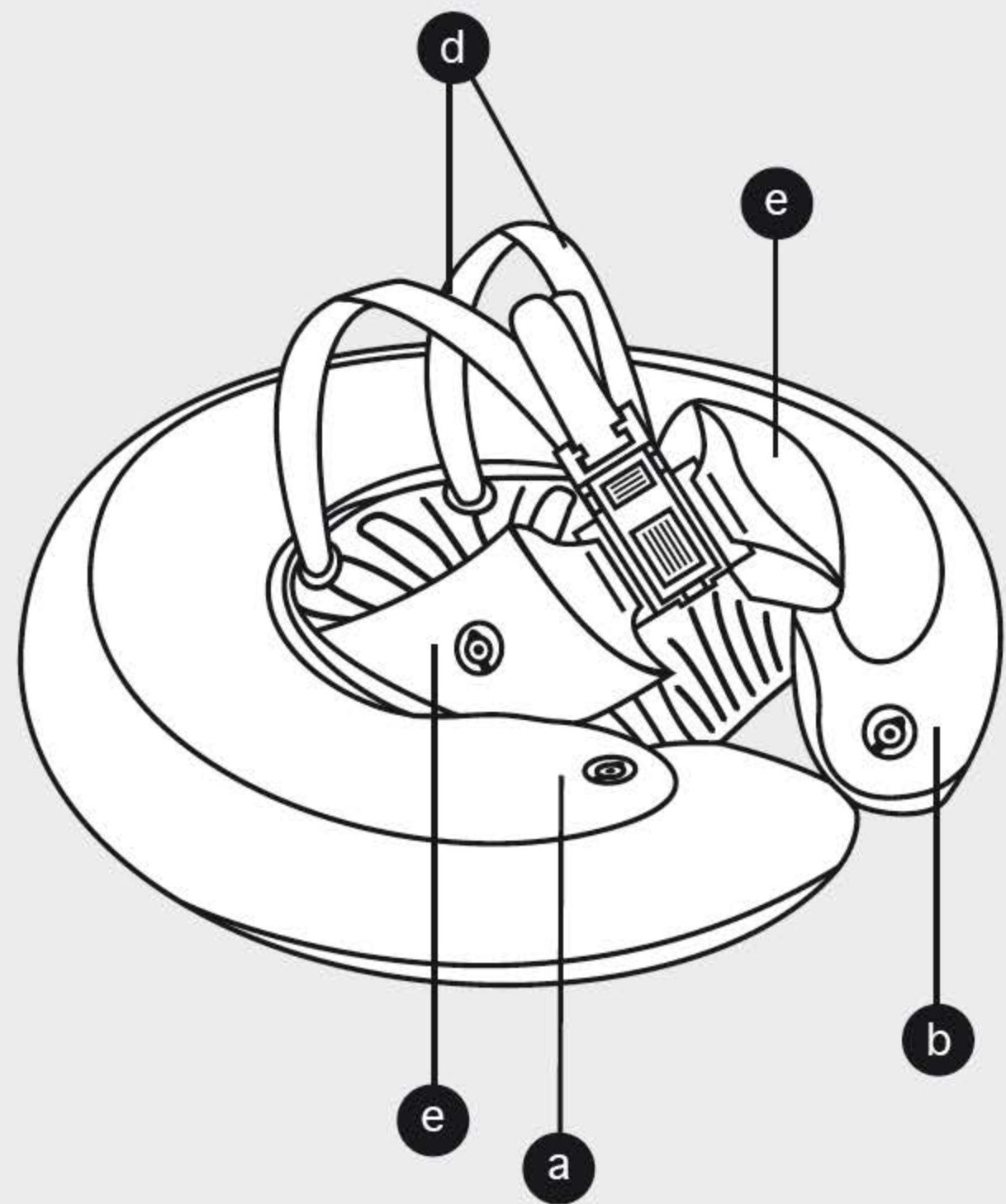
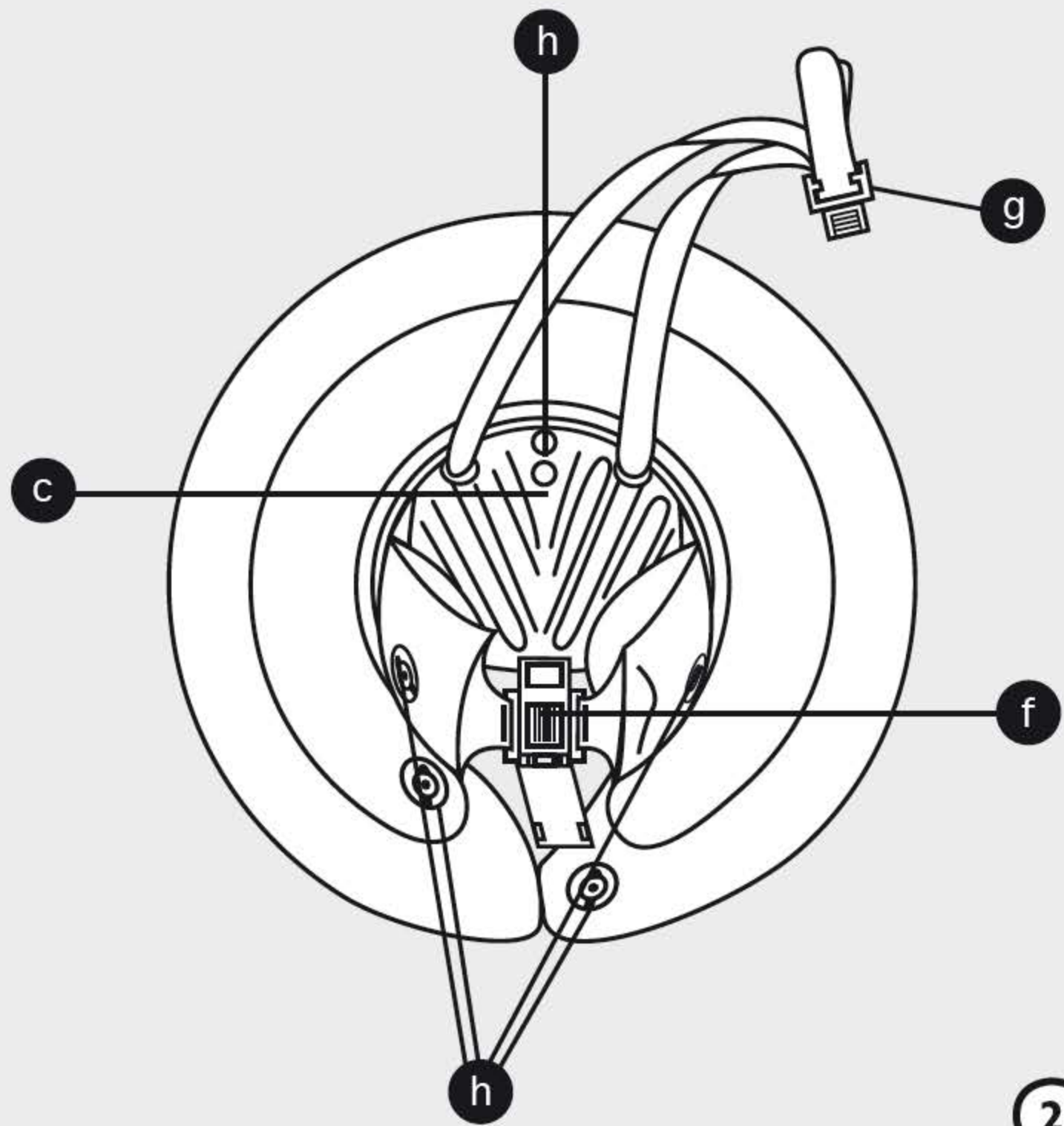



Herausgeber/Publisher

Germany – Head Office
FREDS SWIM ACADEMY GmbH

Josef-Kronthaler-Straße 14

86157 Augsburg

☎ +49/8 21/57 92 42

office@swimtrainer.com

Die Kontaktdetails unsere Importeure finden Sie unter:

You will find the contact-details of our importers here:

Aqui encontrara mayor informacion acerca de nuestros importadores:

www.freds-swim-academy.com/kontakt

