



SWIMTRAINER



SWIM ACADEMY
FREDS

Europas **beste** und **qualitätsgeprüfte** Hotels für **Familienurlaub** mit Betreuung
Europe's best, quality-inspected family holiday hotels offering child care

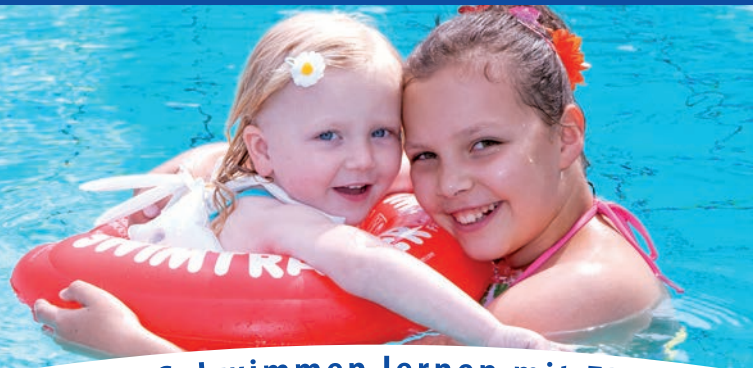

Spielen im Urlaub - Schwimmen lernen mit FRED'S SWIM ACADEMY
Holiday fun and games - learn to swim with FRED'S SWIM ACADEMY

D A S O R I G I N A L

KinderHotels®



www.kinderhotels.com



ACHTUNG! WARNING! ATENCION! AVERTISSEMENT! ATTENTION! ATENÇÃO! ПРЕДУПРЕЖДЕНИЕ! OROZORILLO! UWAGA!
DÉMESIO! WAARSCHUWINGEN! ADVARSEL! تحذير! VÝSTRAHA!

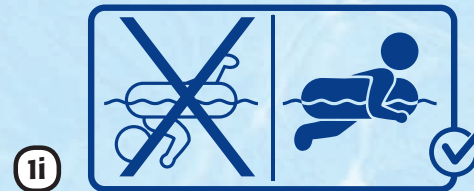
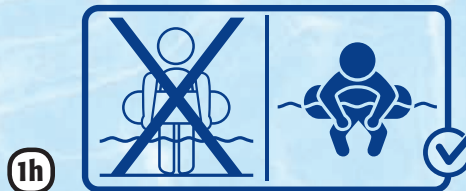
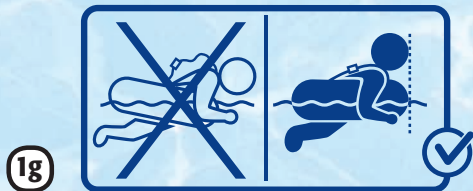
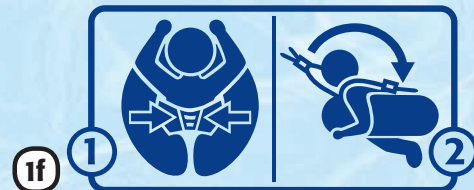
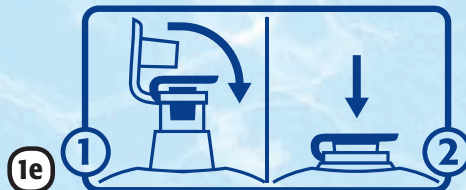
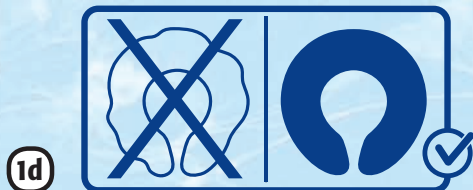
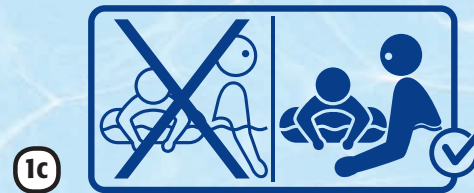



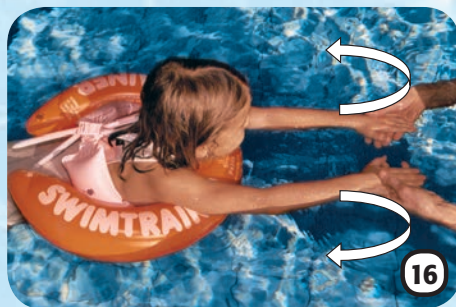
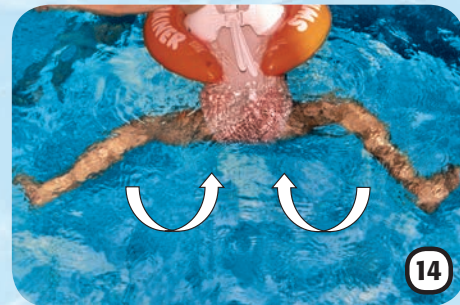
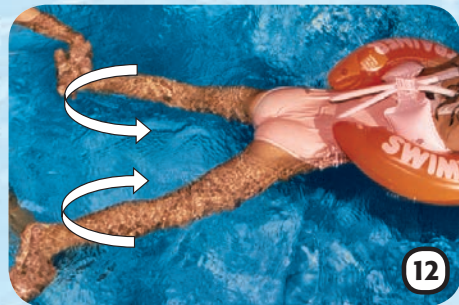



www.swimtrainer.com



Kedves szülők,

Köszönjük, hogy a SWIMTRAINER „Classic” vásárlása mellett döntöttek. A SWITRAINER „Classic” a mi úszó oktatóink által kifejlesztett eszköz, amely maximális biztonsággal, szórakoztatva tanít. Az első rész a SWIMTRAINER „Classic” használatát ismerteti, a második rész a tanítás módszertanáról szól. Ennek segítségével a gyermekben rövid idő alatt kifejlődik a folyamatos úszás képessége. Kívánjuk, hogy Önnek és gyermekének sok öröme teljen e szabadalmaztatott eszköz használatában. Tisztelettel FRED'S SWIM ACADEMY!

Úszást segítő eszközeink		Szabvány: EN 13.138-1: 2009		
Standard-alkalmazás	Osztály	SWIMTRAINER színváltozatai/életkor években/testtömeg kg/Font alapján		
		piros/1/4-4/ 6-18 kg/ 13-40 font	narancssárga/ 2-6/15-30kg/ 33-65 font	sárga/4-8/ 20-36 kg/ 45-80 font
Az eszköz bemutatása, passzív viselése a vízben. (Felvenni)	A			
Bevezetés az aktív használatba az úszás során. (Viselése)	B	✓	✓	✓
A mellúszás tanításának segítése. (Megtartás)	C			

Figyelmeztetés

- Nem véd meg a vízbefulladásától!
- Nem életmentő eszköz!
- Csak közvetlen közelben lévő felnőtt felügyelete mellett használható!
- d. A légkamrákat teljesen fel kell fújni!
- e. Zárja le és nyomja be a szelepeket!
- f. Lásd a 3-6
- g. +1 i. Az úszás szabályai
- h. Ne használja sekély vízben!

A lábmozgás tanulása a Narancssárga karikával

Álljon a gyermek mögé, és fogja a lábát, oly módon, hogy az Ön hüvelykujja a talpa szélén legyen. Ellenőrizze, hogy a lábujjak kifelé nézzenek, így lehet majd hatékonyan kihasználni a rugó erőt. Hajlítsa előre a lábakat, majd feszítse úgy hátrafelé, hogy a láb szöveget zárjon be, ezután hajlítsa őket újra előre. **Ha a mozgás koordinációt technikailag helyesen végzik, a láb lesz a „Motor”. Ezt a mozgás-gyakorlatot ezért nagyon gyakran meg kell ismételni.**

A lábtempó gyakorlása

Először a lábtempót kell gyakoroltatni, mert ez az úszás alapja és nem túl nagy erőfeszítés. A medence széléről figyelje, hogy a lábujjak kifelé álljanak a toló-rugó mozgásnál. Ezt a mozgást többször ismételtesse meg. Gyermekének addig kell ismételnie a mozgatsort, ameddig az automatikussá nem válik. Ezután kell a karmozgást megtanítani.

A karmozgás gyakorlása

Forduljon szembe a gyerekekkel. A gyerek tenyere a vízben nézzen felfelé. Fogja a tenyerébe gyermeke zárt ujjú, megfeszített kezét. A karika mellett kezdje gyermeke kinyújtott karját félkörívben mozgatni. A félkör alakú mozgást ismételtetve győződjön meg arról, hogy a gyerek ujjai végig zárva és nyújtva vannak. Ehhez a gyermek kezét pontosan az ábrán látható módon kell tartania.

Műszaki leírás

- | | |
|---------------------|------------------------------|
| 2a. A belső rész | 2e. Testre illeszkedő részek |
| 2b. Külső kamra | 2f. Gyors rögzítő |
| 2c. Has felőli rész | 2g. Gyors rögzítő |
| 2d. Biztonsági öv | 2h. Szelepek |

A SWIMTRAINER „Classic” felfújása

Először a fehér kamrába fújjon levegőt. Azután a karika belső (2a), majd a külső kamráját (2b) fújja fel. Ne felejtse el lezárni és mélyen benyomni a záró szelepeket. A SWIMTRAINER „Classic”-ot akkor fújta fel helyesen, ha karikán nem látszanak ráncok. A karika méretének beállításához a két testre illeszkedő részből engedjen ki levegőt.

A SWIMTRAINER felhelyezése a babákra

A karikat felfújjuk, és a vízre helyezzük. A babát tegye hasra fekve a karikába. A baba állja pihenjen a béka-logón (1g), a karika két végét szorosan illesse össze. Rögzítse a testhez illeszkedő két rész csatját (2f). Most húzza hátra a biztonsági övet a fej felett, állítsa be az öv hosszát és ezután rögzítse ezt a csatot is (2g).

A SWIMTRAINER felhelyezése a gyermekekre

A felfújt karika fel- és levételét állva végezze. A feje fölött húzza hátra a biztonsági övet. Háta mögé állva emelje fel a gyereket és nyújtsa ki a karjait, a karika végeit illesse a derekára. A méretnek megfelelően rögzítse a csatot (2f). A gyermek állja a béka logóval

A kar és láb koordinált mozgatása

Amikor tökéletes a mozgás, hagyja el a medencét. Amikor látja, hogy a gyerek kinyújtotta a lábát, akkor az „Előre” vagy a „Nyújtás” szavakkal hívja őt. A mozdulatot sokszor meg kell ismételtetnie. Így tudja legegyszerűbben megtanítani a koordinált mozgást. A gyakorlatot sokszor kell ismételni. Javasoljuk, hogy ezután váltsa az alacsonyabb sárga karikára. Ezáltal csökken a le-föl mozgás, de a nagyobb mozgásszabadság mellett is változatlan marad a biztonság.

Átvezetés a szabad úszásba

A kar- és lábmozgást mindaddig gyakoroltassa gyermekével, míg az biztossá válik. **Fontos, hogy légzése és mozgása egyaránt stabil legyen.** Ezután kevés levegőt engedjen ki a külső kamrából. A gyermek így gyakorolhat tovább. Később még több levegőt engedjen ki, amíg végül az elfogy. Ugyanígy járjon el a belső kamrával, majd a hasi rész felőli kamrával, amíg a karika teljesen leereszt, s könnyen le lehet venni.

Gyártói információk

A SWIMTRAINER „Classic” szelepei megfelelnek az európai és az ausztrál biztonsági előírásoknak. A megfelelő belső nyomást a záró fedél biztosítja, amely megakadályozza, hogy levegő hirtelen kiszökjön a kamrából. A záró lamella a csomagolás és szállítás alatt elvesztheti eredeti formáját, de ez a hiba az első használatok során automatikusan megszűnik. A karika csak tiszta vízzel tisztítható! Minden egyes használat előtt ellenőrizze a hegesztési varratoknál, hogy nincs-e levegő szivárgás. Garanciális időszak alatti hiba esetén vegye fel a forgalmazóval a kapcsolatot, egyébként semmisítse meg a terméket.

(1g) legyen egy szinten. Most állítsa be a biztonsági öv hosszát, majd rögzítse a csatját (2g) a másik csat felett (2f).

A babák „veleszületett béka reflexe”

Az újszülött úgynevezett „béka reflexszel” rendelkezik, amely lehetővé teszi, hogy a vízben önállóan mozogjon, a vörös SWIMTRAINER „Classic” karikánkkal. Ez a reflex általában elvész, amikor a babák járnai tanulnak. A SWIMTRAINER „Classic” segíthet gyermekének, hogy ne vessen el ez a reflexe, vagy újratanulja és emlékezzen rá. Ez segíti ebben a gyermeket, hogy később könnyebben megtanulja a mellúszást.

A csecsemők/ kiskisgyermekek lábmozgás gyakorlatai

Menjen a gyermek mögé, és fogja meg a lábát. Hajlítsa be, majd nyújtsa ki a gyerek ellazult lábát. Ellenőrizze, hogy kifelé mutasson a lábujja. Minden alkalommal, amikor elrugaskodik, hívja a „békát”. Gyakorolja ezt újra és újra játékosan. A gyermeke is hamarosan megérti: „béka” = eltaszít. Később a gyermek, akkor is elvégezi ezeket a kifelé toló mozgásokat a vízben, ha azt hallja „béka”.

Játék javaslatok a babáknak

Íranyítsuk a baba játékát úgy, hogy mindig egyedül használja a „béka- reflexet”. Hagyja, hogy a baba elérje a játékot, és ismételve meg a gyakorlatot. Gyermeke gyorsan megtanulja tudatosan használni ezeket a lábmozgásokat. Például öntsünk vizet egy kis locsolókannába, majd locsoljuk a hátára. A baba érzékeny háta arra ösztönzi őt, hogy rugómozgással előre haladjon a vízben.

Kérjük, hogy száraz, leeresztett állapotban tárolja!

A SWIMTRAINER „Classic” nem alkalmas vízbe ugrásra!

Szavatosság

A garancia időtartama 6 hónap, amely a vásárlás napjától kezdődik. Garanciális csere lehetőség csak a bizonyítottan hibás anyagú, vagy gyártási hibájú eszközre van. A hibás kezelésből, a használati utasítást figyelmen kívül hagyó használat miatt megrongálódott eszköz kicserélésére nincs lehetőség. Ha a kifogás nem megalapozott, a gyártó jogosult az ellenőrzésért és szállításért díjat kérni. A várható élettartam általában két év.

Nem garanciális hiba

A has felőli részből, ha a szelep nyitva van, kis mennyiségű levegő kiszökhet. Ez nem gyártási hiba, ezért nem képezheti panasz tárgyát. Ha a hegesztés bizonyítottan azért nyílt szét, mert a gyerek vízbe ugrott, a szavatossági igény érvénytelenné válik. A gyártási tűréshatáron belül van, hogy a rögzítő zár nem mindig zár azonnal tökéletesen. Ebben az esetben a rögzítő nyelvet addig nyomja felfelé, ameddig a rögzítő kattánását nem hallja!

Hatósági tanúsítványok

- A csomagolás „zöld termék” megfelel a környezetvédelmi irányelveknek
- Az Európai Biztonság szabványának neve: 89/686 EWG
- Bevizsgáló hatóság: TÜV Product Servis GmbH, Riedler Str. 65, 80339 München, kódszáma 0123
- A termék megfelel az EN 13.138-1: 2009 és AS 1900-2002 szabványoknak. Ez az Úszást segítő és tanító eszközökre vonatkozik

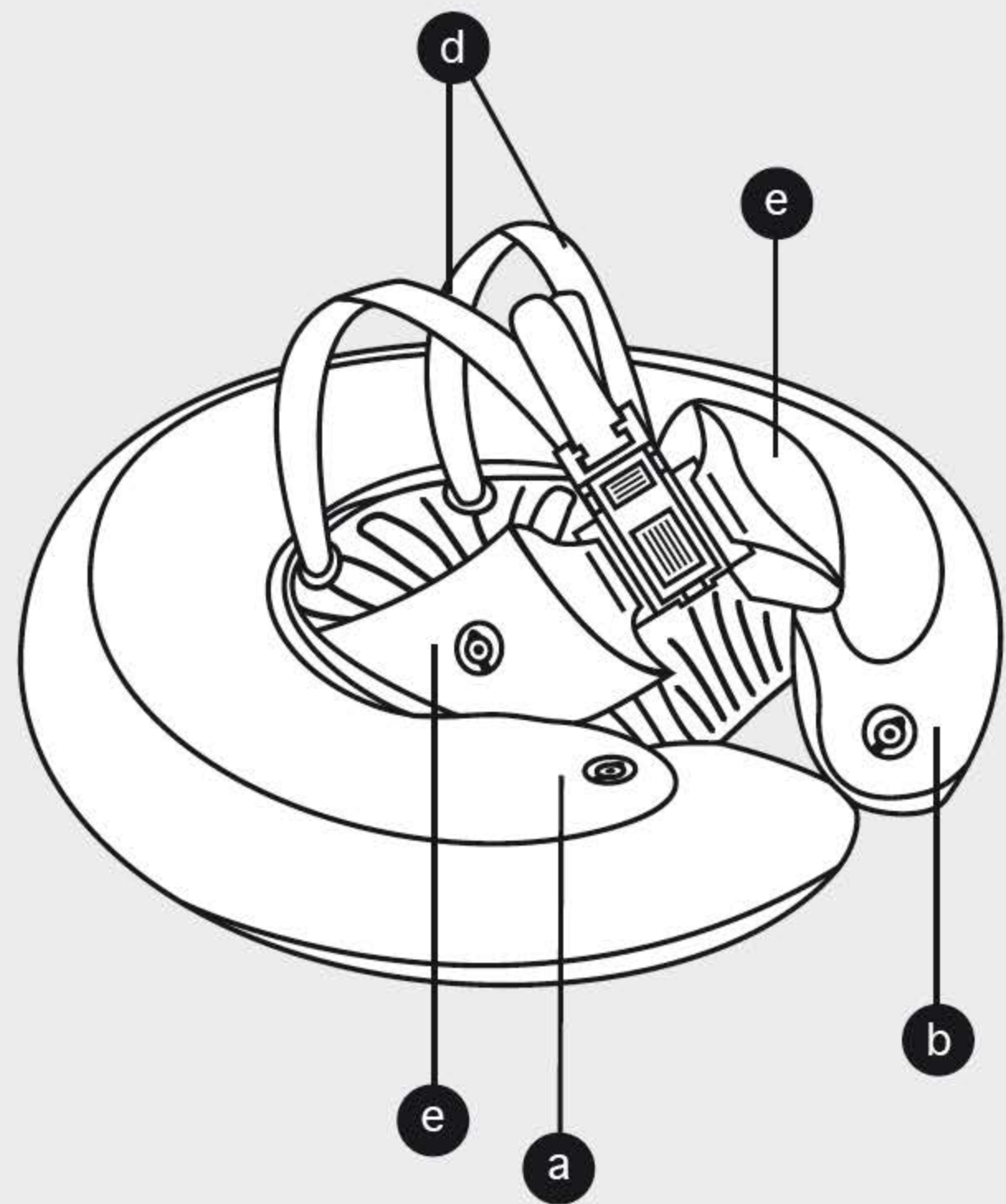
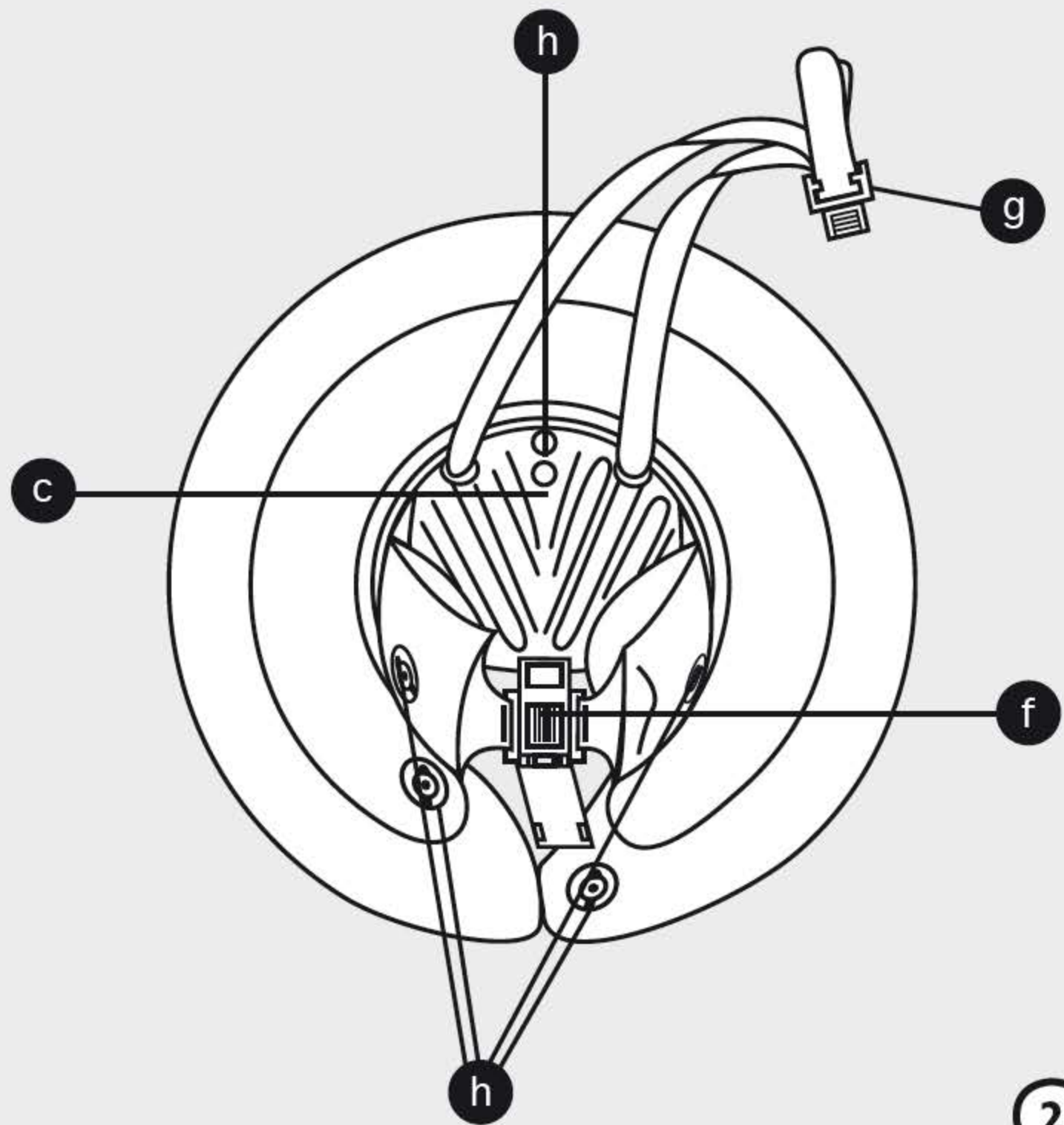



Herausgeber/Publisher

Germany – Head Office
FREDS SWIM ACADEMY GmbH

Josef-Kronthaler-Straße 14

86157 Augsburg

☎ +49/8 21/57 92 42

office@swimtrainer.com

Die Kontaktdetails unsere Importeure finden Sie unter:

You will find the contact-details of our importers here:

Aqui encontrara mayor informacion acerca de nuestros importadores:

www.freds-swim-academy.com/kontakt

