



SWIMTRAINER



SWIM ACADEMY
FREDS

Europas **beste** und **qualitätsgeprüfte** Hotels für **Familienurlaub** mit Betreuung
Europe's best, quality-inspected family holiday hotels offering child care

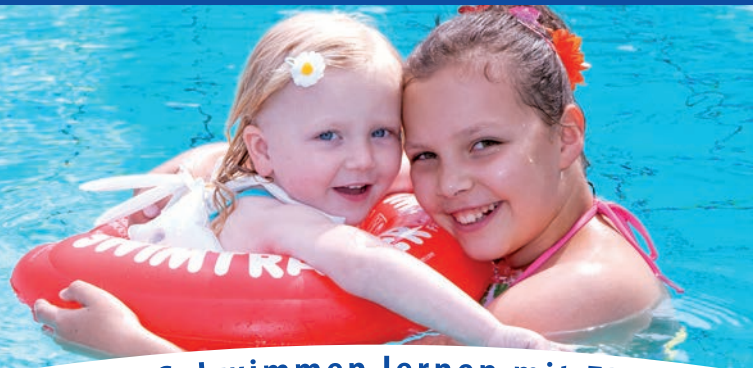

Spielen im Urlaub - Schwimmen lernen mit FRED'S SWIM ACADEMY
Holiday fun and games - learn to swim with FRED'S SWIM ACADEMY

D A S O R I G I N A L



KinderHotels®



www.kinderhotels.com



ACHTUNG! WARNING! ATENCION! AVERTISSEMENT! ATTENTION! ATENÇÃO! ПРЕДУПРЕЖДЕНИЕ! OROZORILLO! UWAGA!
DÉMESIO! WAARSCHUWINGEN! ADVARSEL! تحذير! VÝSTRAHA!

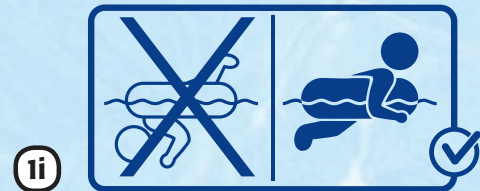
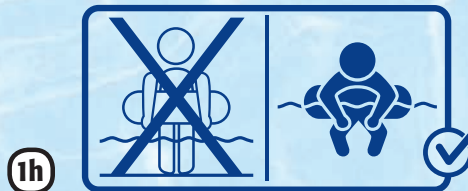
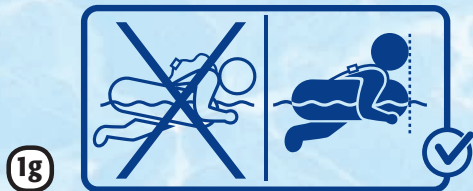
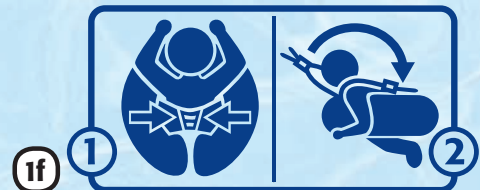
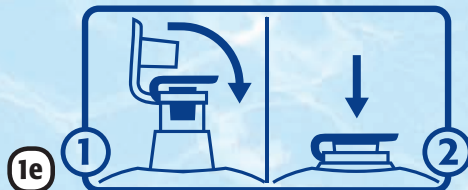
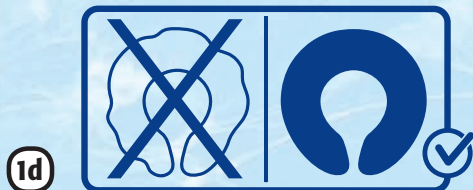



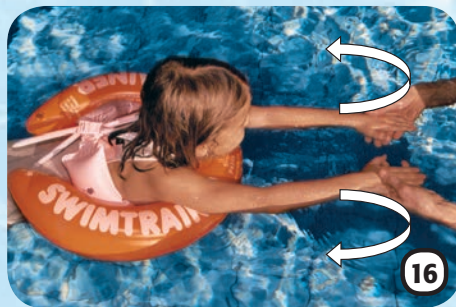
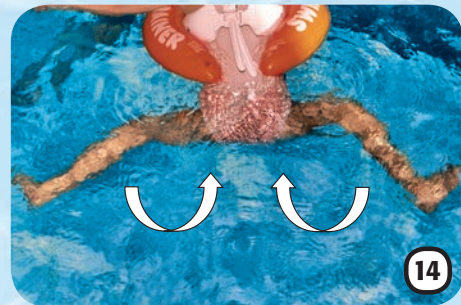
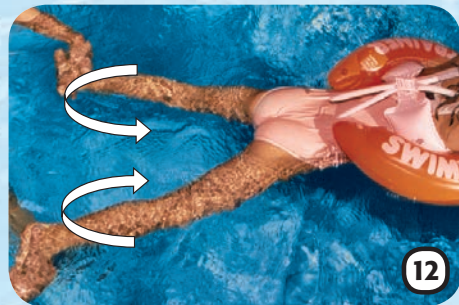



www.swimtrainer.com



Dārgie vecāki,

liels paldies par to, ka Jūs nolēmāt iegādāties SWIMTRAINER „Classic”. Mūsu SWIMTRAINER „Classic” ir lielisks palīgs, kas izstrādāts mūsu peldēšanas skolās. Pirmajā daļā mēs paskaidrosim kā lietot SWIMTRAINER „Classic”. Otrā daļā sastāv no peldēšanas apmācības instrukcijas. Jūs varēsiet palīdzēt Jūsu bērnam iemācīt peldēt. Mēs novēlam Jums un Jūsu bērnam jautrību un panākumus, pateicoties mūsu patentētajam palīgam SWIMTRAINER „Classic”. Jūsu FREDS SWIM ACADEMY

Peldoša ierīce, lai iemācītu peldēt Saskaņā ar EN 13:138-1: 2009

Standart- Pieprasījums	Šķira	SWIMTRAINER Krāsa/Vecums/Svars		
		Sarkans/1/4-4/ 6-18 kg/ 13-40 lbs	Oranžs/2-6/ 15-30 kg/ 33-65 lbs	Dzeltenš/4-8/ 20-36 kg/ 45-80 lbs
Pasīvu peldētāju iepazīstināšanai ar ūdeni	A			
Aktīvu peldētāju iepazīstināšanai ar kustībām ūdenī	B	✓	✓	✓
Peldēšanas iemaiņu saglabāšanai un peldēšanas stila uzlabošanai	C			

Bridinājums

- 1a. Neglābji no noslikšanas!
- 1b. Tā nav glābšanas ierīce!
- 1c. Izmantot tikai pieaugušo uzraudzībā un pielietot uz attāluma izstieptās rokas!
- 1d. Piepūst pilnīgi!
- 1e. Cieši noslēgt vārstus!
- 1f. Skat. punktus 3-6.
- 1g. + 1i. Ievērojiet peldēšanas pozū! (skat. zemāk)
- 1h. Nelietot sekā ūdenī

Kāju kustību apmācība Oranžā riņķī

Ejiet pakal bērnam un cieši turiet viņa kājas tā, lai Jūsu iekšji būtu uz bērna pēdām. Pievērsiet uzmanību, lai kāju iekšji atrastos ārējā pusē efektīvai spēka grūdienu izmantošanai. Sākumā jāsaliek kājas, pēc tam tās jāiztaisno leņķī (savā starpā), jāsavieno kopā un atkal jāsaliek. **Pie tehniski pareizas peldēšanas kājas strādā kā „dzinējs”. Šo procesu vajag atkārtot pēc iespējas biežāk.**

Kāju kustību izkopšana

Jūsu bērnam sākumā jāizpilda tikai šīs kāju kustības, jo tieši šīs kustības veido pamatu prasmei viegli peldēt. Pārliecinieties, ka kāju pirksti vērsti uz āru, kad Jūsu bērns atstumsies. Regulāri rādiet bērnam šo kāju kustību. Jūsu bērnam jāatkārto šī kustība, kamēr tā kļūst automātiski izpildāma. Tikai pēc tam var sākt mācīt roku kustības.

Roku kustību izkopšana

Nostājiēties ūdenī bērna priekšā. Jūsu delnas vērstas uz augšu. Bērnam jāuzliek savas rokas (pirksti taisni un salikti kopā) Jūsu roku virsū. Sākumā Jūsu bērna rokas atrodas blakus riņķim, pēc tam iztaisnojiet viņa rokas, veicot pusapaļas kustības. Atkārtojiet kustību. Bērna pirkstiem jābūt taisniem izpildot kustības. Šim nolūkam turiet bērna rokas kā parādīts zīmējumā.

Tehniskais apraksts

- | | |
|--------------------|---|
| 2a. Iekšējā kamera | 2e. Detaļas ķermeņa precīzai fiksācijai |
| 2b. Ārējā kamera | 2f. Ātrais nostiprinājums |
| 2c. Vēdera apvidus | 2g. Ātrais nostiprinājums |
| 2d. Drošības josla | 2h. Vārsti |

SWIMTRAINER „Classic” piepūšana

Sākumā piepūstiet baltu gaisa kameru. Pēc tam piepūstiet iekšējo (2a) un tad ārējo (2b) riņķa kameru. Neaizmirstiet noslēgt un piespiest vārstus. SWIMTRAINER „Classic” piepūsts pareizi tadā gadījumā, ja uz riņķa nav redzamas krokas un nelīdzenumi. Riņķi pielāgo bērna ķermeņa izmēram, izlaižot gaisu no divām ķermeņa fiksācijas daļām.

Kā uzvilkt mazulim

Piepūsto riņķi nevajag uzvilkt un novilkt ūdenī. Nolieciet bērnu riņķa iekšā uz vēdera. Zodam jāatrodas tur, kur ir firmas zīme - varde.(1g) Divus riņķa galus savienojiet apakšā. Savienojiet abu daļu slēdzenes, kas domātas ķermeņa fiksācijai (2f). Tagad pārmetiet drošības siksnu pār galvu, izvēlieties jostas garumu un pēc tam nostipriniet tā slēdzeni (2g).

Kā uzvilkt bērnam

Piepūsto riņķi uzvilkt un novilkt, kad bērns stāv. Pārmetiet drošības jostu pār bērna galvu uz priekšu. Nostājiēties aizmugurē. Bērnam jāpacel rokas augšā. Pavelciet fiksācijai domātas daļas no bērna puses un nostipriniet (2f).

Roku un kāju koordinācija

Lai redzētu visu ainu pilnībā, Jums jāiziet no baseina ārā. Sākumā tiklīdz Jūs pamanīsiet, ka Jūsu bērns grib iztaisnot kājas, skaļi runājiet „Uz priekšu” un „Taisni” katru reizi, kad kustībai jābūt izpildītai. Tas ir visvienkāršākais veids kā iemācīt bērnam koordināciju. Vingrinājums jāatkārto ļoti bieži. Pēc tam mēs iesākam sākt izmantot dzeltno riņķi, kas dod lielāku kustību brīvību pie tās pašas stabilitātes.

Pāriešana uz brīvu peldēšanu

Jūsu bērnam jāatkārto vingrinājumi rokām un kājām tik daudz, cik tas ir nepieciešams. **Svarīgi, lai kustības un elpošana būtu vienmērīga.** Tagad nedaudz izlaidiet gaisu no ārējā riņķa. Pēc tam Jūsu bērnam atkal jāsaliek trenētās. Vēlāk no jauna izlaidiet gaisu, kamēr kamerā viņa pavisam nepaliks. Beigās tadā pašā veidā izlaist gaisu no iekšējās kameras un vēlāk no baltas kameras, kamēr riņķis nekļūst tukšs un viņu varēs noņemt.

Informācija par ražotāju

Vārsti SWIMTRAINER „Classic” atbilst Eiropas drošības standartiem. Ja ir pietiekošs iekšējais spiediens, atpakaļējs vārsts novērš negaidītu gaida noplūdi no kameras. Atpakaļējs vārsts var zaudēt savu precīzu formu iepakojšanas un transportēšanas laikā, bet tas automātiski tiek labots pēc dažām lietošanas reizēm. Mazgājiet tikai ar ūdeni. Pārbaudiet ventiļus un šuves uz izturību pirms katras lietošanas. Ja jūs atklāsit defektu, lūdzu sūdzaties par produktu vai iznīciniet. Glabājiet peldriņķus sausus un nepiepūstus. **SWIMTRAINER „Classic” nav paredzēts daiļlēkšanai.**

Bērna zodam jāatrodas vienā līmenī ar firmas zīmi - vardi.(1g) Izvēlieties drošības jostas garumu un nostipriniet slēdzeni (2g).

Iedzimtais vārdes reflekss mazulim

Bērni piedzimst ar tā saucamo vārdes refleksu, kas ļauj viņiem brīvi kustēties ūdenī **sarkanajā SWIMTRAINER „Classic”**. Šis reflekss parasti izzūd, kad bērni sāk mācīties staigāt. Ar SWIMTRAINER Jūs palīdzēsiet bērnam nepazaudēt šo refleksu vai no jauna to iegūt un nostiprināt. Vēlāk tas palīdzēs Jūsu bērnam ātrāk iemācīties peldēt brasā.

Kāju kustības

Ejiet pakal bērnam un cieši turiet viņa pēdas. Bieži salieciet un iztaisnojiet kājiņas. Sekojiet, lai pēdas būtu vērstas uz āru. Katru reizi, kad Jūs iztaisnojat kājiņas un stumjat bērnu uz priekšu, sakiet „kva”. Atkārtojiet to atkal un atkal spēles starplaikos. Drīz Jūsu bērns sapratis, ka „kva” nozīmē „atstumties”. Vēlāk Jūsu bērnam pašam jāatkārto šīs kustības ūdenī katru reizi, dzirdot vārdu „kva”.

Idejas bērnu spēlēm

Ieinteresējiet bērnu ar rotaļlietu tā, lai viņam iedarbotos vārdes reflekss. Ļaujiet bērnam paņemt rotaļlietu. Atkārtojiet vingrinājumu. Jūsu mazulis ātri iemācīsies apzināti pareizi kustināt kājas. Piemēram, atrodoties ūdenī Jūs varat bērna muguriņu apliet ar ūdeni, izmantojot ūdens tilpni. Tas stimulē bērna ļoti jūtīgu muguriņu tā, ka lielākā daļa bērnu sāks atstumties un tādējādi virzīties uz priekšu.

Garantija

Garantijas periods ir 6 mēneši un tas sākas ar iegādes dienu. Garantija attiecas tikai uz tiem bojājumiem, kas radušies materiālu defekta dēļ vai ražošanas procesā. Preci nevar apmainīt gadījumā, ja bojājumi radušies nepareizas lietošanas rezultātā, lietošanas instrukcijas neievērošanas rezultātā vai tīšas mantas bojāšanas rezultātā. Nepamatotas sūdzības gadījumā, ražotājam ir tiesības uz objektīvu izdevumu kompensāciju, kas iztērēti ekspertīzei un pārsūtīšanai. Darba mūžs ilgst aptuveni 2 gadus.

Uz ko neattiecas garantija

Tā kā vēdera daļā ir neliels gaisa daudzums, var notikt gaisa noplūde, vārstu atvērot. Taču tas nav ražošanas defekts un tāpēc tas nevar kalpot par pretenziju iemeslu. Ja tiks pierādīts, ka šuve tika saplēsta, kad bērns bija lēcis ūdenī, tadā gadījumā sūdzība netiks pieņemta. Ražošanas standarts pieļauj, ka atslēgas mēlīte uzreiz netiek slēgta. Šādā gadījumā pavelciet atslēgas mēlīti uz augšu, kamēr dzirdēsiet raksturīgu knipi (tas nozīmē, ka atslēgas mēlīte ir vietā).

Sertifikācijas orgāni

- Iepakojums atbilst „Green Spot” noteikumiem, kasattiecas uz čipu ar apkārtējās vides piesārņojumu.
- Instrukcijas nosaukums: Eiropas Komisijas Noteikumi 89/686 EWG
- Testēšanas orgāns: TÜV Product Service GmbH Riedlerstr. 65, 80339 Munich, code number 0123 Prece atbilst EN13.138-1: 2009

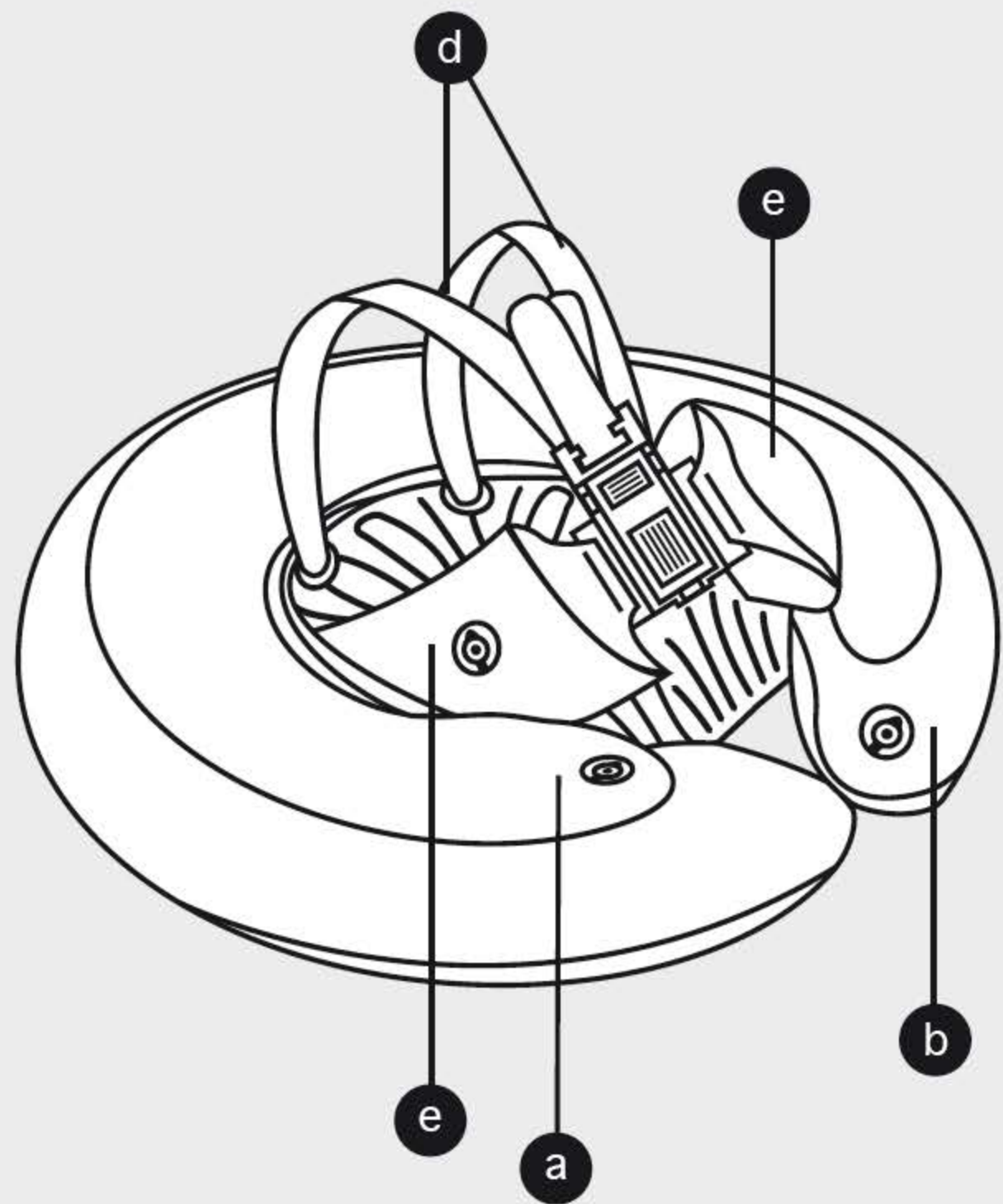
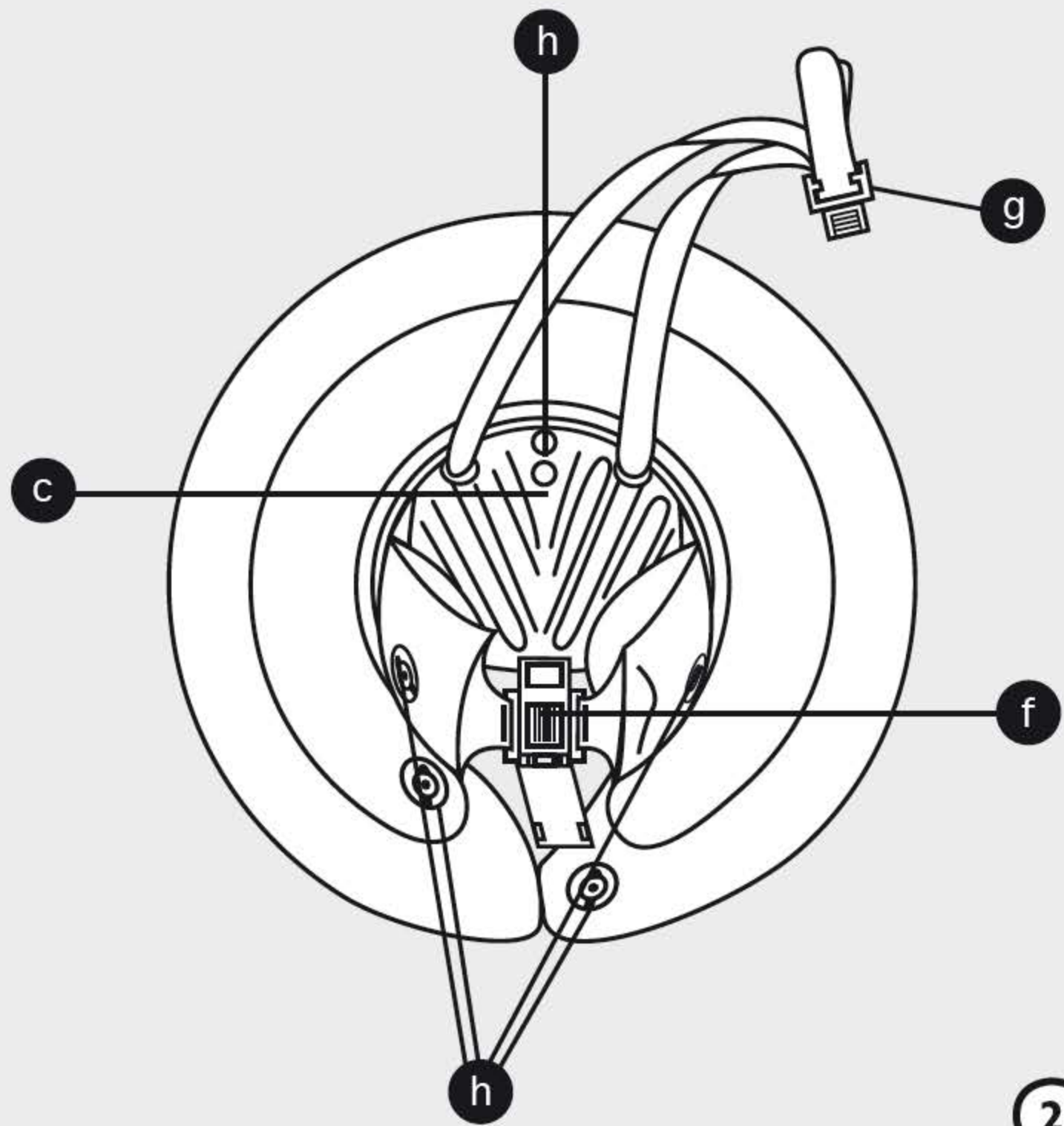



Herausgeber/Publisher

Germany – Head Office
FREDS SWIM ACADEMY GmbH

Josef-Kronthaler-Straße 14

86157 Augsburg

☎ +49/8 21/57 92 42

office@swimtrainer.com

Die Kontaktdetails unsere Importeure finden Sie unter:

You will find the contact-details of our importers here:

Aqui encontrara mayor informacion acerca de nuestros importadores:

www.freds-swim-academy.com/kontakt

