



SWIMTRAINER



SWIM ACADEMY
FREDS

Europas **beste** und **qualitätsgeprüfte** Hotels für **Familienurlaub** mit Betreuung
Europe's best, quality-inspected family holiday hotels offering child care

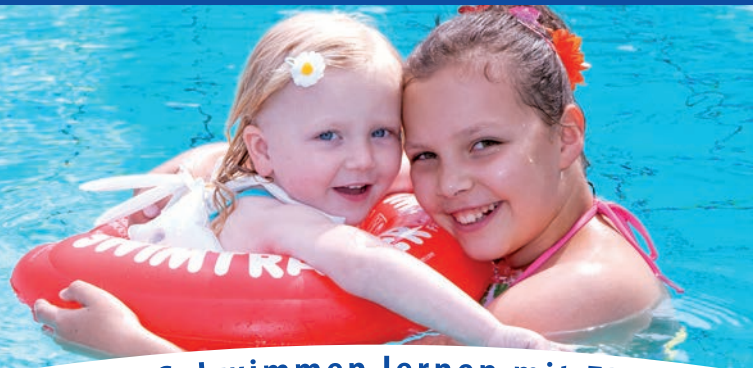

Spielen im Urlaub - Schwimmen lernen mit FRED'S SWIM ACADEMY
Holiday fun and games - learn to swim with FRED'S SWIM ACADEMY

D A S O R I G I N A L

KinderHotels®



www.kinderhotels.com



ACHTUNG! WARNING! ATENCION! AVERTISSEMENT! ATTENTION! ATENÇÃO! ПРЕДУПРЕЖДЕНИЕ! OROZORILLO! UWAGA!
DÉMESIO! WAARSCHUWINGEN! ADVARSEL! تحذير! VÝSTRAHA!

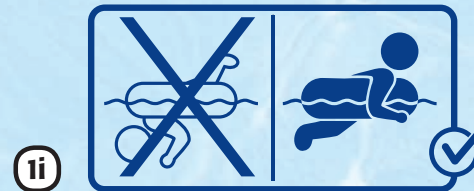
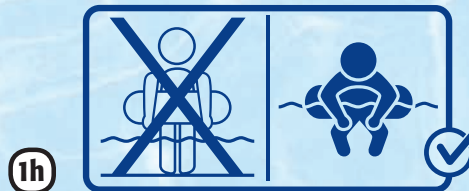
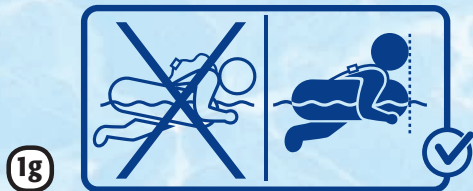
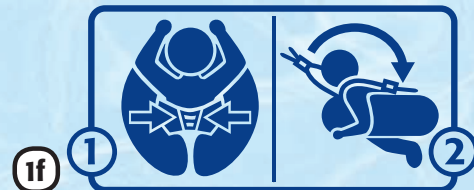
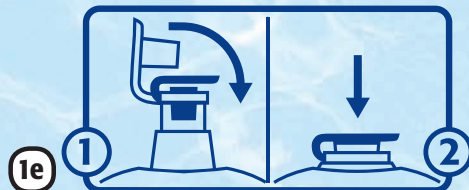
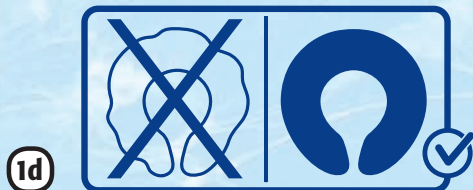



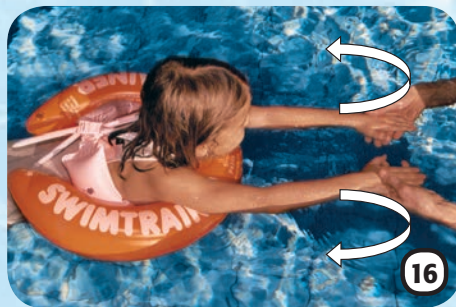
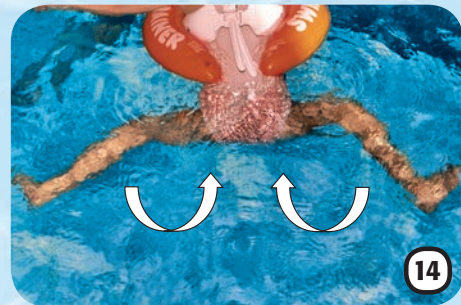
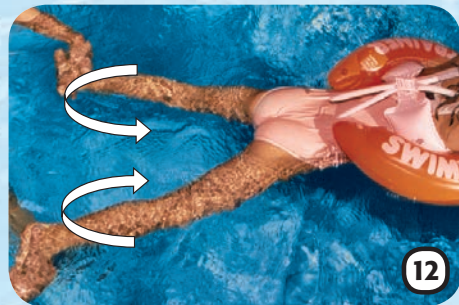



www.swimtrainer.com



DK

Kære forældre,

mange tak for at du har bestemt dig for vores SWIMTRAINER „Classic“. Vores SWIMTRAINER „Classic“ er specielt designet i vores svømmeskole. Den er fremstillet efter vores motto „sikkert sjovt“. I første afsnit beskrives hvordan SWIMTRAINER „Classic“ fungerer. I

andet afsnit beskrives hvordan barnet lærer at svømme. Du har nu muligheden for at lære dine børn at gå fra ikke-svømmer til svømmer. Vi ønsker dig og dine børn stor fornøjelse og håber I har succes med indlæringen vha. af vores patenteret system. FRED'S SWIM ACADEMY

Opdriftshjælp for indlæring af svømmestilarter efter EN 13.138-1: 2009				
Opdriftshjælp for indlæring af svømmestilarter	Klasse	Farve på SWIMTRAINER / Alder i år / Kropsvægt i kg/lbs		
		Rød/1/4-4/ 6-18 kg/ 13-40 lbs	Orange/2-6/ 15-30 kg/ 33-65 lbs	Gul/2-6/ 20-36 kg/ 45-80 lbs
For at tilvænne den passive bruger til vandet (at tage på)	A			
For at tilvænne den aktive bruger til svømning (at have på)	B	✓	✓	✓
At holde gennem en aktiv person og til forbedring af enkelstående svømmetag (at fastholde)	C			

Advarsler

- 1a. Forhindrer ikke drukning
- 1b. Ikke en redningsring eller bjærgningsmiddel
- 1c. Må kun anvendes under opsyn af en voksen som skal være indenfor rækkevidde.
- 1d. Anvend kun med alle luftkamre fuldt oppustet
- 1e. Ventil lukkes og undersænkes
- 1f. Se punkt 3-6
- 1g. + 1i. Placering i svømmeringen
- 1h. Må ikke anvendes på lavt vand

Indlæring af benbevægelser i orange svømmering

Gå bag om barnet og grib om barnets fødder, således at tommelfingerne er på ydersiden af fodsålen. Vær opmærksom på at tæerne vender udad, sådant at afstødningen kan være så effektiv som muligt. Først skal benene bukkes, herefter strækkes benene skråt bagud, bevægelsen gentages. **Ved teknisk rigtigt brystsvømning er benene „motoren“. Derfor skal denne bevægelse gentages meget ofte.**

Øvelse af benbevægelsen

Barnet skal herefter selv øve denne bevægelse, eftersom denne er grundlaget for svømning uden større anstrengelse. Se efter om tæerne peger udad, dette ses bedst fra kanten af bassinet. Vis og korriger barnet med jævne mellemrum. Barnet skal øve denne bevægelse indtil den er indgroet. Først nu er barnet klar til at øve sig med armene.

Indlæring af armbevægelser

Stil dig i vandet foran dit barn. Stil dig med håndfladerne opad. Barnet skal med samlet udstrukt hånd, lægge sine hænder på dine. Start med at føre barnets hænder til ringens kant efter føres hænderne frem og i en halvcirkel tilbage til ringen. Bevægelsen gentages. Vær opmærksom på at barnets hænder altid er udstrukket. Dette gøres ved hjælp dine hænder.

Teknisk beskrivelse

- 2a. Indvendigt kammer
- 2b. Udvendigt kammer
- 2c. Mavedel
- 2d. Sikkerhedssele
- 2e. Kropsstørrelse tilpasning
- 2f. Snaplås
- 2g. Snaplås
- 2h. Ventil

Oppustning af SWIMTRAINER „Classic“

Start med at puste de 2 hvide kamre op. Pust herefter det indvendige (2a) og det udvendige (2b) kammer af ringen op. Husk at lukke ventilen rigtigt og undersænke den. SWIMTRAINER „Classic“ er pustet rigtigt op når der ikke ses nogen form for foldninger. Tilpasningen til barnets krop foregår vha. lufttilpasning i de hvide kamre.

Påsætning af SWIMTRAINER på babyer

Af- og påsætningen af svømmeringen sker på land. Læg din baby på maven i ringen. Babyens hage ligger på frø-logoet (1g), ringens ender lukkes over enden. Herefter lukkes snaplåsen (2f). Nu trækkes sikkerhedssele over hovedet, længden af selen tilpasses og lukkes med den passende snaplås (2g).

Påsætning af SWIMTRAINER på børn

Af- og påsætning af svømmeringen sker stående. Placer sikkerhedssele forfra over barnets hoved. Gå bag om barnet. Barnet skal strække armene op ad. Træk begge de hvide kamre samtidig

Koordination mellem arm- og benbevægelser

For at øve koordinationen skal du tage barnet med i bassinet. Så snart barnet strækker sig, råbes er „frem“ eller „stræk ud“ – dette gentages ved hver gentagelse. På denne måde lærer barnet nemmest koordinationen. Denne øvelse skal helst gentages meget ofte. Når barnet er fortrolig med bevægelsen anbefaler vi at starte med den gule ring, da denne har den sammen stabilitet, men mindre opdrift og bedre bevægelsesfrihed.

Overgang til fri svømning

Barnet skal øve arm- og benbevægelsen så lang tid at koordinationen er indlært. **Det er meget vigtigt med rolige bevægelser og roligt åndedræt.** Nu kan man gradvist begynde at lukke luft ud af det ydre kammer. Man skal tømme det ydre kammer helt. På sammen måde tømmes det indre kammer for luft, det samme skal ske for mavedelen. Til sidst er ringen helt tom og kan fjernes.

Producentens henvisninger

Ventilerne på SWIMTRAINER „Classic“ overholder den europæiske sikkerhedsnorm. Ved passende tryk forhindrer ventilen at luften pludselig kan gå ud. Ventilen kan gennem transport og emballage miste sin oprindelige form. Denne mangel korrigerer sig selv efter gentagne oppustninger. Rens kun med rent vand. Kontroller venligst ventiler og svejsninger for utætheder før hver brug. Hvis der opdages en utæthed, så reklamer over produktet eller kassér det. Opbevar altid ringen tør og uden luft.

rundt om barnet. Kinden skal være i højde med frø-logoet (1g). Nu trækkes sikkerhedssele over hovedet, længden af selen tilpasses og lukkes med den passende snaplås (2g).

Babyers medfødte Frø-refleks

Babyer bliver født med den såkaldte Frø-refleks, denne kan naturligvis trænes med **SWIMTRAINER „Classic“ rød**. Denne refleks forsvinder normalt når barnet lærer at gå. Med SWIMTRAINER „Classic“ kan du hjælpe dit barn til at holde og genfinde frø-bevægelsen. Herefter lærer barnet nemmere at svømme brystsvømning.

Babyers og børns benbevægelse

Placer dig bag barnet og tag fat om dets fødder. Bøj og stræk barnets afslappede ben. Vær opmærksom på at tæerne skal pege ud ad. Hver gang benene bevæges råbes der „frø“. Dette skal øves indimellem der leges. Snart fanger barnet at „frø“ = stræk. Efterfølgende skal barnet selv bevæge benene når der råbes „frø“.

Legeforslag til babyer

Forsøg at lokke din baby med et stykke legetøj, så Frø bevægelsen øves. Lad barnet få legetøjet og gentag øvelsen. Babyen lærer hurtigt at bruge benene. Prøv også at vande babyen på ryggen med en vandekande. Denne stimulering af den følsomme ryg, gør at barnet bevæger benene og svømmer fremad.

SWIMTRAINER „Classic“ er ikke konstrueret til at have på når barnet hopper i vandet.

Garanti

Garantiperioden er 6 måneder. Perioden begynder på købsdatoen. Vi accepterer udelukkende reklamationer som skyldes materiale- eller produktionsfejl. Retten til erstatning bortfalder når manglen kan føres tilbage til uhensigtsmæssig brug, mangel på læsning af instruktionsbog eller forsætlig ødelæggelse. Hvis en reklamation viser sig ubegrundet er producenten berettiget til, at kræve kompensation for test- og forsendelseomkostninger. Produktets levetid er normalt omkring 2 år.

Undtagelser fra garanti

På grund af meget lille volumen i mavekammeret, kan luft sive ud, ved åben ventil. Dette er ikke en produktionsfejl og kan ikke reklameres. Hvis en svejse søm revner efter at barnet hopper i bassinet, bortfalder alle garantikrav. På grund af produktions-tolerancer kan det forekomme at en snaplås ikke fungerer med det samme. I dette tilfælde skal man med tommelfingeren trykke snaplåsens trykplade opad, indtil man hører et klik fra låsen.

Certifikater

- Emballagen overholder reglerne i „Grünen Punkt“
- Direktivet: Richtlinie des Europäischen Rates 89/686 EWG
- Testcenter: TÜV Product Service GmbH, Riedlerstraße 65, 80339 München, Kenn-Nummer 0123
- Produktet overholder EN 13.138-1: 2009

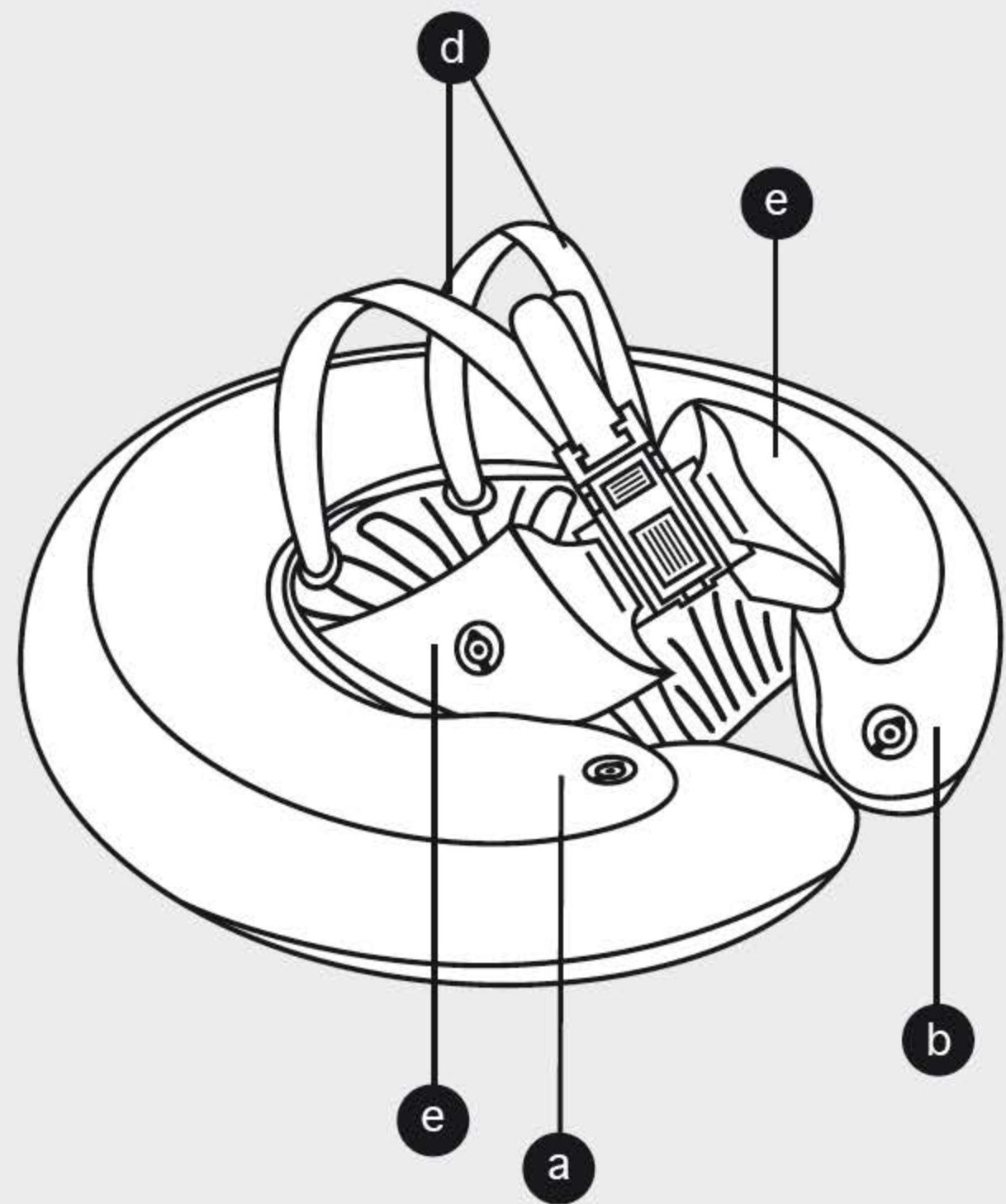
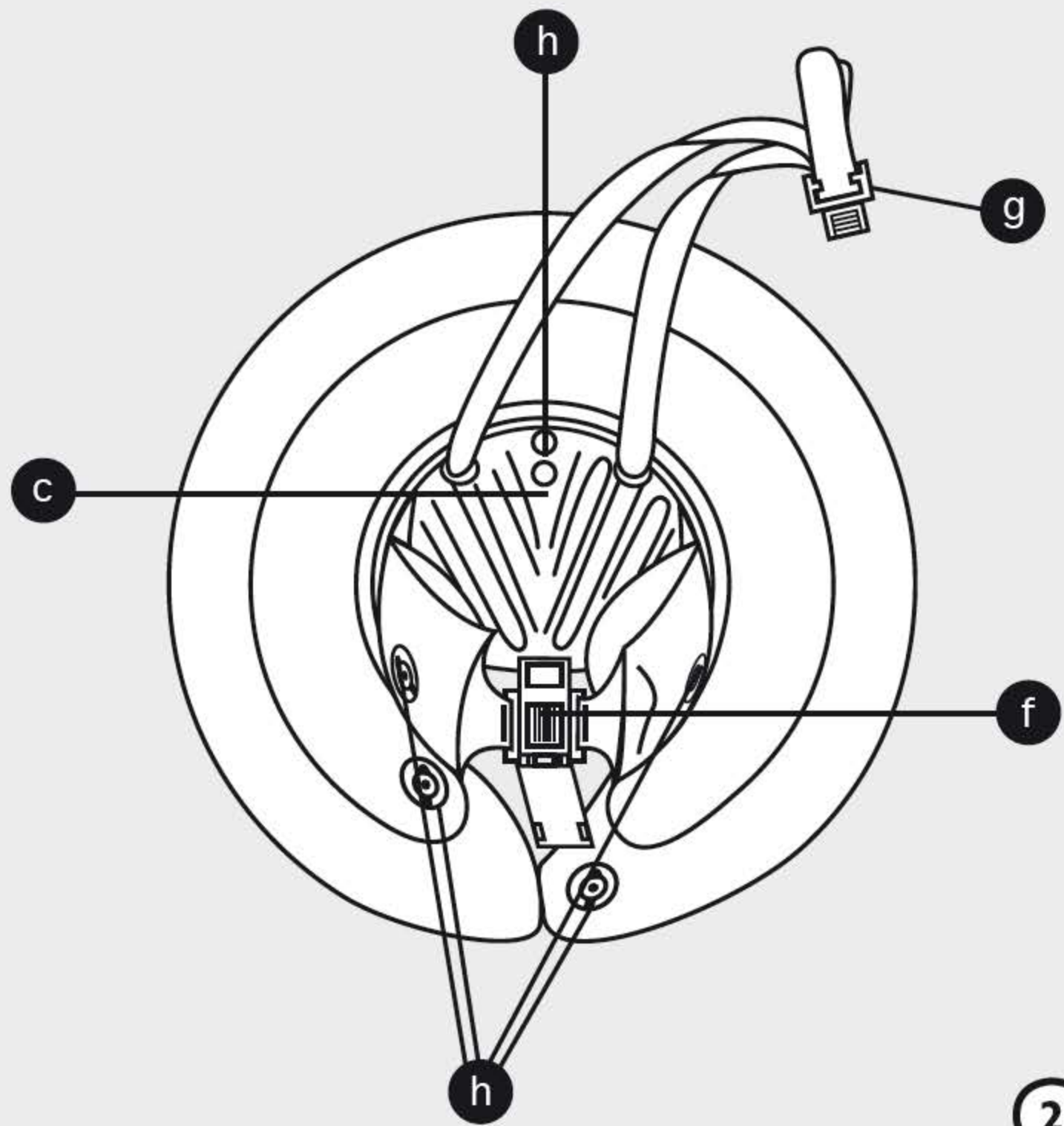



Herausgeber/Publisher

Germany – Head Office
FREDS SWIM ACADEMY GmbH

Josef-Kronthaler-Straße 14

86157 Augsburg

☎ +49/8 21/57 92 42

office@swimtrainer.com

Die Kontaktdetails unsere Importeure finden Sie unter:

You will find the contact-details of our importers here:

Aqui encontrara mayor informacion acerca de nuestros importadores:

www.freds-swim-academy.com/kontakt



SWIM ACADEMY
FREDS