



# SWIMTRAINER



SWIM ACADEMY  
**FREDS**

Europas **beste** und **qualitätsgeprüfte** Hotels für **Familienurlaub** mit Betreuung  
Europe's best, quality-inspected family holiday hotels offering child care

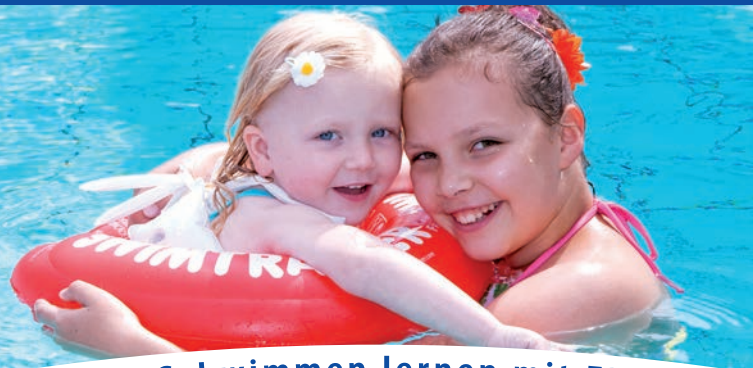

**Spielen im Urlaub - Schwimmen lernen mit FRED'S SWIM ACADEMY**  
**Holiday fun and games - learn to swim with FRED'S SWIM ACADEMY**

D A S O R I G I N A L

**KinderHotels®**



[www.kinderhotels.com](http://www.kinderhotels.com)





ACHTUNG! WARNING! ATENCION! AVERTISSEMENT! ATTENTION! ATENÇÃO! ПРЕДУПРЕЖДЕНИЕ! OROZORILLO! UWAGA!  
DÉMÉSIO! WAARSCHUWINGEN! ADVARSEL! تحذير! VÝSTRAHA!

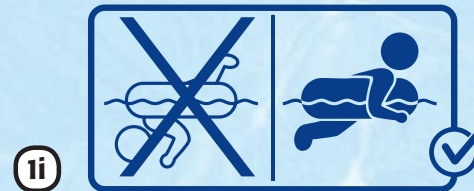
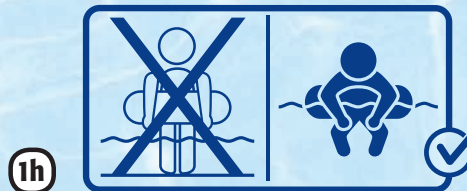
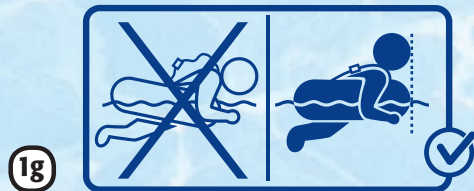
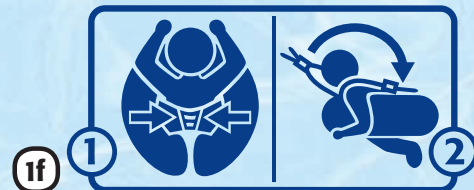
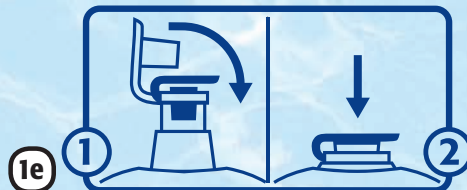
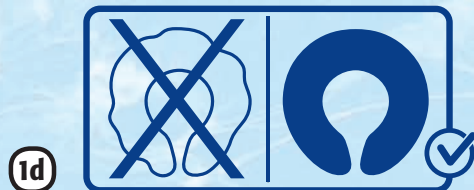
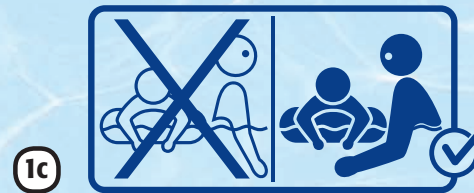

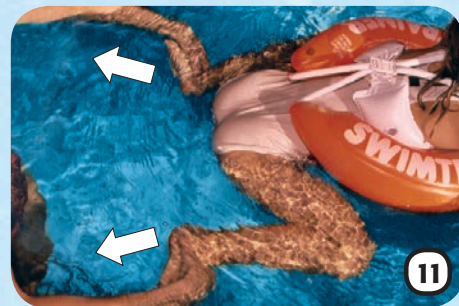



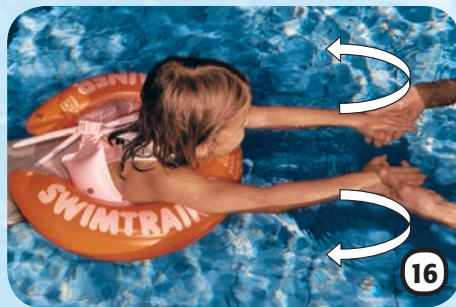
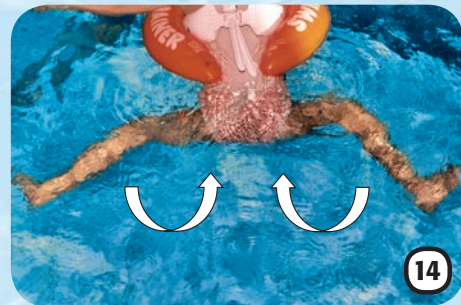
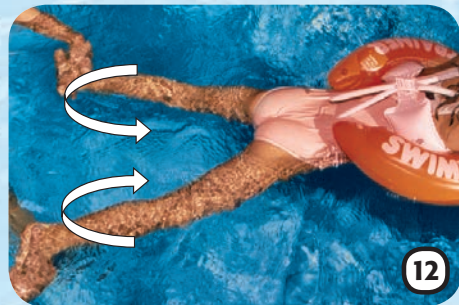



[www.swimtrainer.com](http://www.swimtrainer.com)





**Drodzy Rodzice,**  
Serdecznie dziękujemy za zakup naszego koła SWIMTRAINER „Classic”. Zostało ono specjalnie zaprojektowane dla naszych szkół nauki pływania dla dzieci. Tworząc je przyświecało nam motto „wspaniała bezpieczna zabawa”. W pierwszej części instrukcji przedstawiamy jak korzystać z koła SWIMTRAINER „Classic”. W części drugiej natomiast przedstawiamy instrukcję nauki pływania. Każde z Was jest w stanie pomóc dziecku przełamać bariery i rozwinąć umiejętności pływania.. Życzymy doskonałej zabawy zarówno Wam, jak i Waszym pociechom przy wykorzystaniu opatentowanej przez nas pomocy w nauce pływania.  
Wasza FRED'S SWIM ACADEMY POLSKA

Pomoc wspomagająca naukę pływania Zgodnie z normą EN 13.138-1: 2009

Zastosowania podstawowe	Klasa	Kolor SWIMTRAINERA / Wiek w latach Waga w kg / Waga w funtach		
		Czerwone 1/4-4 / 6-18kg 13-40 funt.	Pomarańczowe 2-6 / 15-30 kg 33-65 funtów	Złote 4-8/20-36kg 45-80 funt.
Aby przyzwyczaić użytkownika do kontaktu z wodą ( nakładać)	A			
Aby nauczyć pierwszych ruchów w wodzie (nosić)	B	✓	✓	✓
Aby udoskonalić technikę pływania ( podtrzymywać)	C			

## Uwaga

- 1a. Nie chroni przed utonięciem
- 1b. Nie jest sprzętem ratunkowym
- 1c. Do stosowania pod ciągłym nadzorem osoby dorosłej
- 1d. Zawsze nadmuchiwać wszystkie komory całkowicie
- 1e. Zamknąć i dociśnąć ustniki
- 1f. Patrz punkty 3 – 6
- 1g.+1i. Pozycja do pływania
- 1h. Nie używać w płytkiej wodzie

## Nauka ruchów nogami w pomarańczowym kole

Stań za dzieckiem i złap jego nogi w taki sposób, aby Twoje kciuki były po zewnętrznej stronie. Upewnij się, że dla zapewnienia najlepszego wypychania palce dziecka są skierowane na zewnątrz. Najpierw zegnij nogi, wyprostuj je pod kątem i zegnij je ponownie. Przy prawidłowo wykonywanej zabce nogi stanowią swoisty „motor”. W tym celu należy ruch powtarzać wielokrotnie.

## Ćwiczenie ruchu nóg

Dziecko powinno zacząć naukę jedynie od ćwiczenia ruchów nóg, gdyż stanowi to podstawę do łatwiejszej nauki pływania. Obserwując dziecko upewnij się, że utrzymuje palce stóp skierowane na zewnątrz przy wyprostowywaniu nóg. Systematycznie pokazuj mu prawidłowy ruch nóg w równych odstępach czasu. Dziecko powinno powtarzać ćwiczenie dopóki prawidłowy odruch nie będzie automatycznie wykonywany. Dopiero wtedy można przejść do nauki ruchu rąk.

## Nauka ruchu rąk

Stań naprzeciwko dziecka w wodzie. Trzymaj ręce skierowane do dziecka (wewnętrzna stroną do góry). Dziecko powinno położyć swoje dłonie na twoich dłoniach, trzymając palce wyprostowane. Utrzymując ręce dziecka przy kole, powoli wyprostuj je do siebie, a następnie zataczaj nimi półkola. Ćwiczenie powtarzaj wiele razy. Upewnij się, że palce dziecka pozostają wyprostowane przez cały czas. W tym celu wykonuj czynności w sposób pokazany na ilustracji.

## Opis techniczny

- 2a. Nadmuchiwana komora zewnętrzna
- 2b. Nadmuchiwana komora wewnętrzna
- 2c. Część brzuszna
- 2d. Szelki bezpieczeństwa
- 2e. Elementy dopasowujące do ciała
- 2f. Szybkie zapięcie
- 2g. Szybkie zapięcie
- 2h. Ustniki

## Nadmuchiwanie SWIMTRAINER-a „Classic”

Rozpoczynamy je od nadmuchiwania białych elementów. Następnie nadmuchiujemy elementy czerwone, zaczynając od koła wewnętrznego (2a) kończąc na zewnętrznym (2b). Pamiętajmy o zamknięciu i zabezpieczeniu ustników. Koło SWIMTRAINER „Classic” zostało nadmuchiwane prawidłowo, jeżeli nie ma widocznych zagięć. Może być one dodatkowo dopasowywane do ciała dziecka poprzez regulację ciśnienia powietrza w wewnętrznym i zewnętrznym kole.

## Zakładanie koła SWIMTRAINER na niemowlę

Nadmuchane koło nie powinno być zakładane i zdejmowane z dziecka w wodzie. Połóż dziecko brzuszkiem na kole. Broda dziecka powinna spoczywać na logo z żabką (1g), natomiast oba końce kółka powinny obejmować dziecko z tyłu. Następnie dopnij zamek przy dwóch elementach okalających tułów dziecka (2f) Przeciągnij szelki bezpieczeństwa ponad głową dziecka odpowiednio dostosowując długość, a następnie zapnij zamek (2g).

## Zakładanie koła SWIMTRAINER na dziecko

Nadmuchane koło powinno być zakładane i zdejmowane w pozycji stojącej. Stojąc za dzieckiem, nałóż koło z przodu przez głowę dziecka. Dziecko powinno podnieść ręce do góry. Naciągnij dopasowujące elementy wokół ciała dziecka i zapnij zapięcie (2f). Broda dziecka powinna spoczywać na logo z żabką (1g)

## Koordinacja ruchu rąk i nóg

W celu lepszego obserwowania stań przy basenie. Gdy zauważysz, że dziecko chce wyprostować nogi, zawołaj „Wyprostuj” lub „Wypchnij” – na początku każda czynność musi być powtórzona. W ten sposób najłatwiej dziecko nauczy się koordynacji. Ćwiczenie powinno być powtórzone bardzo wiele razy. Na tym etapie proponujemy ćwiczenie z wykorzystaniem żółtego koła, które zapewni mniejsze wypieranie do góry przy zachowaniu bezpieczeństwa i większej swobody ruchu.

## Przejdź do swobodnego pływania

Dziecko powinno ćwiczyć ruch rąk i nóg tak długo jak jest to konieczne dla wzmocnienia ruchów. Bardzo istotne jest, aby zarówno ruchy jak i oddychanie było spokojne. Następnym krokiem jest wypuszczenie części powietrza z koła zewnętrznego i pozwolenie dziecku na dalsze ćwiczenie pływania. W następnym etapie możemy stopniowo wypuszczać powietrze z koła zewnętrznego aż do jego zupełnego opróżnienia, a następnie to samo powtórzyć z kołem wewnętrznym i na końcu z częścią brzuszną. Po pełnym wypuszczeniu powietrza koło może zostać odstawione.

## Informacje Producenta

Ustniki w kole SWIMTRAINER „Classic” spełniają Europejskie normy bezpieczeństwa. Przy dostatecznym wewnętrznym ciśnieniu specjalna kłapka chroni przed wydostaniem się powietrza na zewnątrz. Kłapka może stracić swój kształt podczas pakowania i transportu, jednak po kilkukrotnym użyciu automatycznie powraca do prawidłowego stanu.  
**Koło SWIMTRAINER „Classic” nie zostało zaprojektowane do skoków do wody.**

Broda dziecka powinna znajdować się na poziomie logo z żabką. Dopasuj długość szelek bezpieczeństwa i zapnij zamek (2g).

## Wrodzony dziecięcy odruch żabki

Dzieci rodzą się z tak zwanym odruchem żabki, który wykorzystany w naszym czerwonym kole SWIMTRAINER „Classic”, pozwala im na samodzielne pływanie w wodzie. Odruch ten mija, gdy dziecko uczy się chodzić. Korzystając z koła SWIMTRAINER „Classic” dziecko nie traci tej umiejętności lub szybko się jej uczy i zapamiętuje. Pozwala to na łatwiejsze opanowanie nauki pływania w przyszłości.

## Ruchy nóg dzieci/niemowląt

Stań za dzieckiem i uchwycij jego stopy. Wielokrotnie zegnij i rozprostuj zrelaksowane nogi dziecka. Upewnij się, że palce są skierowane na zewnątrz. Przy każdym wyprostowaniu/wypchnięciu wołaj „żabka”. Powtarzaj to ćwiczenie wielokrotnie pomiędzy okresami zabawy. Bardzo szybko dziecko zrozumie: „żabka” = odepchnięcie. W późniejszym czasie dziecko powinno wykonywać te ruchy samodzielnie w wodzie, słysząc słowo „żabka”.

## Sugestie na zabawy z dziećmi

Zachęcaj swoje dziecko do samodzielnego pływania żabką do trzymanej przez Ciebie zabawki. Pozwól dziecku dopłynąć do zabawki i powtórz to ćwiczenie wielokrotnie. Bardzo szybko dziecko wyćwiczy prawidłowy ruch nóg. Można też delikatnie polewać plecy dziecka wodą. U większości dzieci stymuluje to czułe receptory na plecach i powoduje, że odruch wykopywania nogami porusza je do przodu.

## Gwarancja

Okres gwarancyjny wynosi 6 miesięcy od daty zakupu. Gwarancji podlegają jedynie te wady, które wynikają z wadliwego materiału lub produkcji. Wymiana nie będzie możliwa w przypadku stwierdzenia korzystania niezgodnego z instrukcją, a zwłaszcza celowego uszkodzenia. W takim przypadku producent ma prawo dochodzić stosownego wynagrodzenia za ekspertyzę i transport.

## Nie podlega reklamacji

Z powodu małej ilości powietrza w części brzusznej, w przypadku otwartego ustnika powietrze może wydostać się na zewnątrz. Nie jest to wada fabryczna i przez to nie może stanowić podstawy do reklamacji. W przypadku, gdy szew został uszkodzony podczas skoków do wody, reklamacja może być odrzucona. Z uwagi na pewną tolerancję w procesie produkcji, zatrask może nie zawsze zamykać się natychmiast. W takim przypadku języczek zacisku należy dociśnąć palcem aż do usłyszenia kliknięcia.

## Jednostka certyfikująca

- Opakowanie spełnia normy ochrony środowiska „Zielony punkt”
- Nazwa dyrektywy: Wytyczne Komisji Europejskiej 89/686 EWG
- Jednostka certyfikująca : TUV Product Service GmbH, Riedlerstr. 66, 80339 Monachium, numer kodu 0123
- Produkt spełnia normę EN 13.138-1: 2009

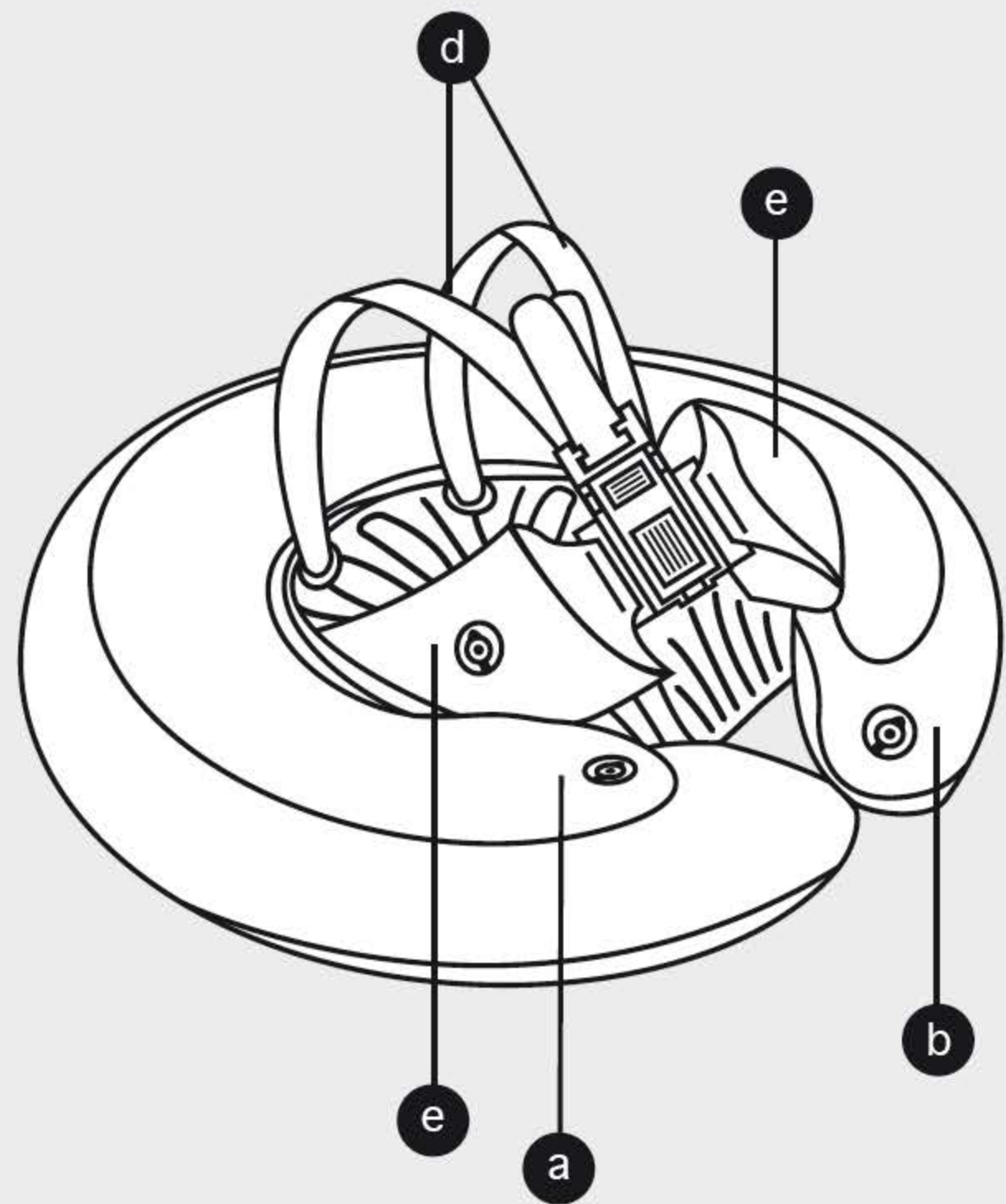
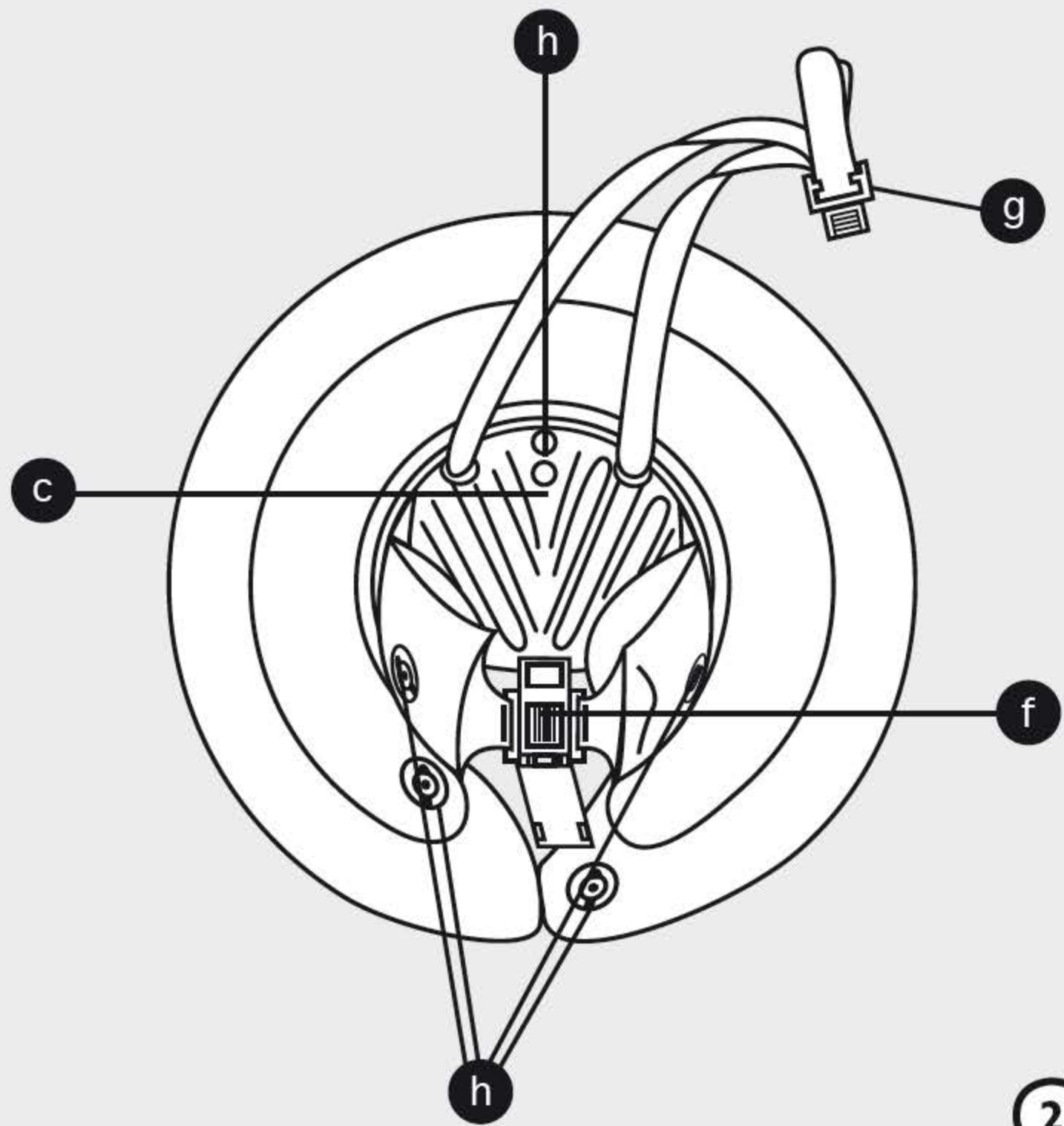





Herausgeber/Publisher

**Germany – Head Office**  
**FREDS SWIM ACADEMY GmbH**

Josef-Kronthaler-Straße 14

86157 Augsburg

☎ +49/8 21/57 92 42

office@swimtrainer.com

Die Kontaktdetails unsere Importeure finden Sie unter:

You will find the contact-details of our importers here:

Aqui encontrara mayor informacion acerca de nuestros importadores:

**[www.freds-swim-academy.com/kontakt](http://www.freds-swim-academy.com/kontakt)**



SWIM ACADEMY  
**FREDS**