



# SWIMTRAINER



SWIM ACADEMY  
**FREDS**

Europas **beste** und **qualitätsgeprüfte** Hotels für **Familienurlaub** mit Betreuung  
Europe's best, quality-inspected family holiday hotels offering child care

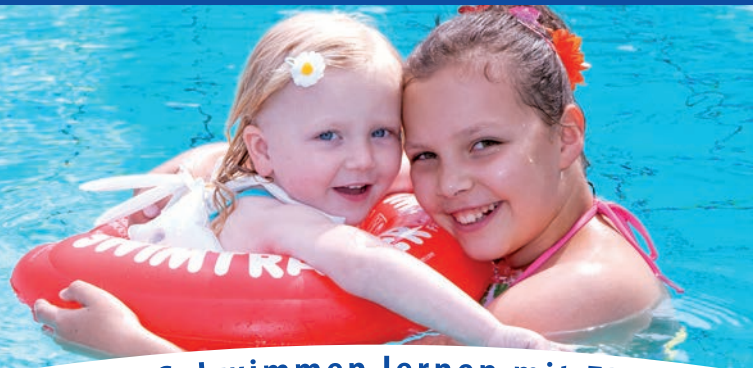

**Spielen im Urlaub - Schwimmen lernen mit FRED'S SWIM ACADEMY**  
**Holiday fun and games - learn to swim with FRED'S SWIM ACADEMY**

D A S O R I G I N A L



**KinderHotels®**



[www.kinderhotels.com](http://www.kinderhotels.com)



ACHTUNG! WARNING! ATENCION! AVERTISSEMENT! ATTENTION! ATENÇÃO! ПРЕДУПРЕЖДЕНИЕ! OROZORILLO! UWAGA!  
DÉMESIO! WAARSCHUWINGEN! ADVARSEL! تحذير! VÝSTRAHA!

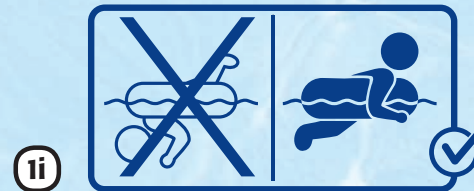
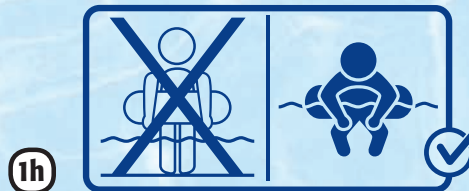
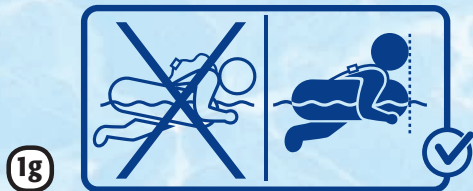
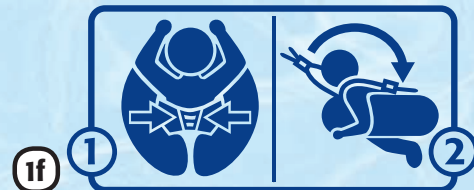
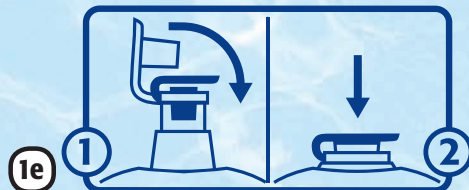
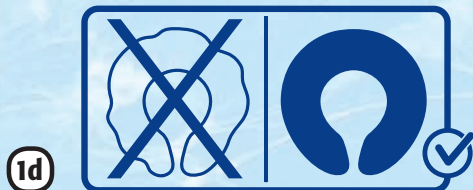



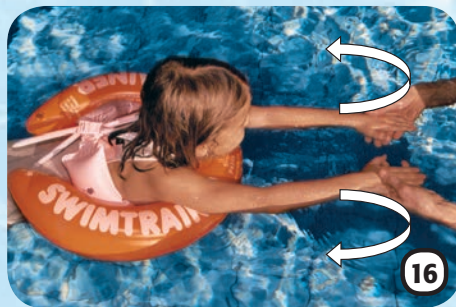
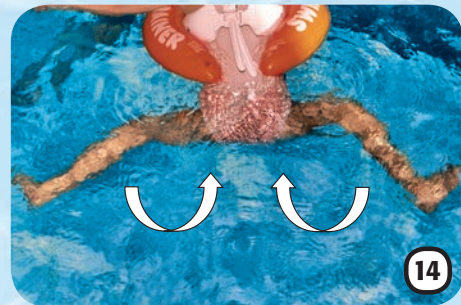
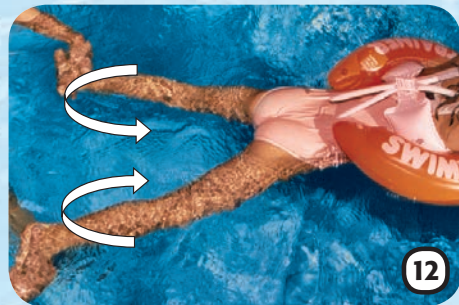



[www.swimtrainer.com](http://www.swimtrainer.com)



Дорогие родители,  
Спасибо за то, что вы решили приобрести SWIMTRAINER "Classic". Наш SWIMTRAINER "Classic" является прекрасным помощником, разработанным в наших школах плавания. Он был создан, руководствуясь принципом "Море веселья и уверенности". В первой части мы объясним, как пользоваться SWIMTRAINER "Classic". Вторая часть содержит инструкции по обучению плаванию. Вы сможете помочь своему ребёнку научиться плавать. Мы желаем Вам и вашему ребёнку веселья и успеха благодаря нашему запатентованному помощнику SWIMTRAINER "Classic".

Плавучее устройство для обучения плаванию				В соответствии с EN 13.138-1: 2009		
Стандарт-Применение	Класс	Цвет SWIMTRAINER/Возраст/Вес				
Для обучения плаванию (надевать)	B	красный/ 1/4-4/ 6-18 кг/	оранжевый/ 2-6/ 15-30 кг/	желтый/ 4-8/ 20-36кг/	✓	✓
		✓	✓	✓		

## Важная информация

- 1a. Не спасает от утопления!
- 1b. Не является спасательным средством!
- 1c. Использовать только под постоянным присмотром!
- 1d. Всегда надувайте все камеры до конца!
- 1e. Закрывайте и вдавливайте клапаны!
- 1f. Смотрите пп.3-6
- 1g-1i. Плавательная поза
- 1h. Не используйте на мелководье

## ВНИМАНИЕ!

Помните, что ребёнок в круге должен быть под постоянным присмотром и находиться не дальше, чем на расстоянии руки!

## Изучение движений ног в Оранжевом круге

Встаньте за ребёнком и крепко возьмите его за ступни так, чтобы ваши большие пальцы лежали на наружной части его стоп. Большие пальцы ног ребёнка должны быть направлены наружу, чтобы можно было эффективно отталкиваться. Сначала согните ноги, а потом выпрямите их под углом, сведите вместе и снова согните. Если брасс выполняется технически правильно, то ноги будут играть роль "мотора". Именно по этой причине эти движения надо выполнять очень часто.

## Отработка движений ногами

Ваш ребёнок изначально должен выполнять только эти движения ногами, так как именно они формируют основу умения плыть без усилий. Убедитесь, что большие пальцы ног направлены наружу во время отталкиваний. Регулярно показывайте ребёнку это движение. Ваш ребёнок должен повторять его, пока оно не станет автоматическим. Только после этого можно переходить к изучению движений руками.

## Отработка движений руками

Встаньте в воде перед ребёнком. Ваши ладони направлены вверх. Ребёнок должен положить свои руки (пальцы прямые, сложены вместе) на ваши. Сначала руки вашего ребёнка находятся рядом с кругом, затем выпрямите их и разведите полукругом. Вновь повторите движение. Пальцы ребёнка должны быть прямыми во время всего цикла движения. Для этого держите его руки так, как показано на рисунке.

## Техническое описание

- |                          |                    |
|--------------------------|--------------------|
| 2a. Внутренняя камера    | 2e. Боковые камеры |
| 2b. Внешняя камера       | 2f. Застёжка       |
| 2c. Область живота       | 2g. Застёжка       |
| 2d. Ремешок безопасности | 2h. Клапаны        |

## Надувание SWIMTRAINER "Classic"

Сначала надуйте белые воздушные камеры. Затем надуйте внутреннюю (2a), а затем внешнюю (2b) камеры круга. Не забудьте закрыть и вдавить клапаны. SWIMTRAINER "Classic" надут правильно в том случае, если на круге не видны складки. Круг подгоняется под размер тела ребёнка выпускаям воздуха из двух боковых камер для фиксации тела.

## Надевание на малышей

Надутый круг надевается и снимается на суше. Положите ребёнка в круг на животик. Подбородок должен находиться на логотипе в виде лягушонка (1g). Два конца круга соединяются над нижней частью. Соедините застёжки обеих боковых камер для фиксации тела (2f). А теперь протяните ремешок безопасности через голову, отрегулируйте его длину и закройте застёжку (2g).

## Надевание на детей

Надутый круг надевается и снимается в положении стоя. Перекиньте ремешок безопасности через голову ребёнка спереди. Встаньте сзади. Ребёнок должен вытянуть руки вверх. Подтяните боковые камеры для фиксации тела к спине ребёнка и закройте застёжку (2f). Подбородок ребёнка должен находиться на одном уровне с логотипом

## Координация ног и рук

Чтобы увидеть картину полностью, выйдете из бассейна. Вначале, как только вы заметите, что ваш ребенок хочет выпрямить ноги, громко говорите "Вперёд" или "Прямо" каждый раз, когда движение должно быть проделано. Это самый простой способ научиться координации. Упражнение нужно повторять очень часто. Затем мы советуем перейти на жёлтый круг, на котором будет меньше движения вверх, и который даёт больше свободы движений при той же устойчивости.

## Переход к свободному плаванию

Ваш ребёнок должен выполнять упражнения для рук и ног столько, сколько потребуется для закрепления движений. Важно, чтобы движения и дыхание были равномерными. А теперь немного спустите воздух из внешнего круга. После этого ваш ребёнок снова должен практиковаться. Позже вы можете ещё выпускать воздух до тех пор, пока не спустите всю эту камеру. Затем сдувайте внутреннюю камеру, затем область живота до тех пор, пока в круге совсем не останется воздуха, и его можно будет снять.

## Информация от производителя

Клапаны SWIMTRAINER "Classic" соответствуют европейским и австралийским стандартам безопасности. При достаточном внутреннем давлении обратный клапан предотвращает внезапную утечку воздуха из камеры. Обратный клапан может потерять свою точную форму во время упаковки и транспортировки, что автоматически исправляется после нескольких использований. Мойте только водой. Регулярно проверяйте швы, опуская круг в воду. Если шов разошёлся, то вы увидите пузыри. Храните круг сдутым в сухом состоянии. SWIMTRAINER "Classic" не предназначен для прыжков в воду!

в виде лягушонка (1g). Теперь подтяните ремешок безопасности через голову, отрегулируйте его длину и закройте застёжку (2g).

## Врождённый лягушачий рефлекс у малышей

Дети рождаются с так называемым "лягушачим рефлексом", который позволяет им независимо двигаться в воде в красном SWIMTRAINER "Classic". Этот рефлекс обычно теряется, когда малыши начинают ходить. Со SWIMTRAINER "Classic" вы можете помочь ребёнку не потерять этот рефлекс или снова его приобрести и закрепить. Позже это позволит вашему ребёнку легче освоить брасс.

## Движения ногами у малышей

Встаньте за ребёнком и крепко возьмите его за ступни. Часто сгибайте и распрямляйте расслабленные ножки малыша. Следите за тем, чтобы большие пальцы ног были направлены наружу. Каждый раз, когда вы вытягиваете/толкаете ножки, говорите "Ква!". Повторяйте это снова и снова в промежутках между играми. Скоро ребёнок поймёт, что "Ква" означает "отталкиваться". Позже ваш малыш должен сам повторять эти движения в воде каждый раз, когда будет слышать слово "Ква".

## Идеи для игр с малышами

Привлеките внимание малыша игрушкой так, чтобы у него сработал лягушачий рефлекс. Пусть малыш доберётся до игрушки. Повторите упражнение. Ваш малыш быстро научится сознательно пользоваться движениями ног. К примеру, вы можете поливать спинку малыша в воде, используя маленькую лейку. Это стимулирует очень чувствительную спинку малыша так, что большинство из них будет "отбрыкиваться" ножками и таким образом передвигаться вперёд.

## Гарантия

Гарантийный период составляет 6 месяцев и начинается со дня покупки. Гарантия учитывает только те неисправности, которые доказанно вызваны дефектом материала или производства. Право на замену товара неприменимо, если неисправность вызвана неправильным обращением, несоблюдением инструкций по использованию или целенаправленной порчей. В случае необоснованной жалобы производитель имеет право на возмещение затрат на экспертизу и пересылку

## Нераспространение действия гарантии

Из-за малого количества воздуха в камере в области живота при открытом клапане воздух может выходить. Это не дефект производства, поэтому не может являться причиной претензий. Если будет доказано, что шов порвался из-за того, что ребёнок прыгал в воду, то жалоба по гарантии не будет принята. Производственный допуск может привести к тому, что застёжка закрывается не сразу. В этом случае потяните язычок застёжки вверх, пока не услышите характерный щелчок (значит, застёжка встала на место).

## Органы сертификации

- Упаковка соответствует относящимся к борьбе с загрязнением окружающей среды указаниям "Green Spot"
- Название директивы: Указания Европейской Комиссии 89/686 EWG
- Орган тестирования: TÜV Product Service GmbH, Riedlerstr. 65, 80339 Munich, code number 0123
- Товар соответствует EN 13.138-1: 2009 и AS 1900-2002 Плавательные принадлежности для обучения плаванию.

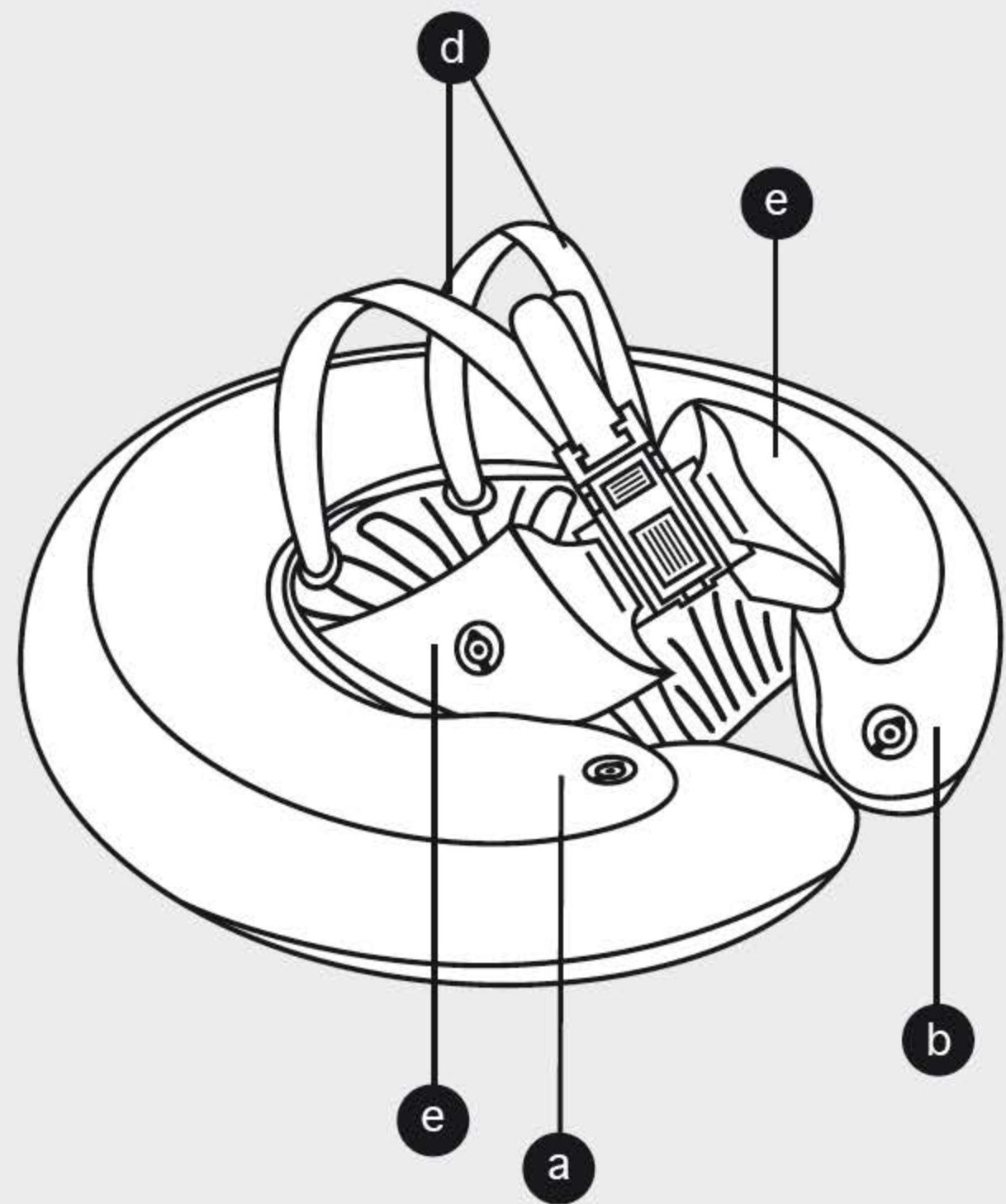
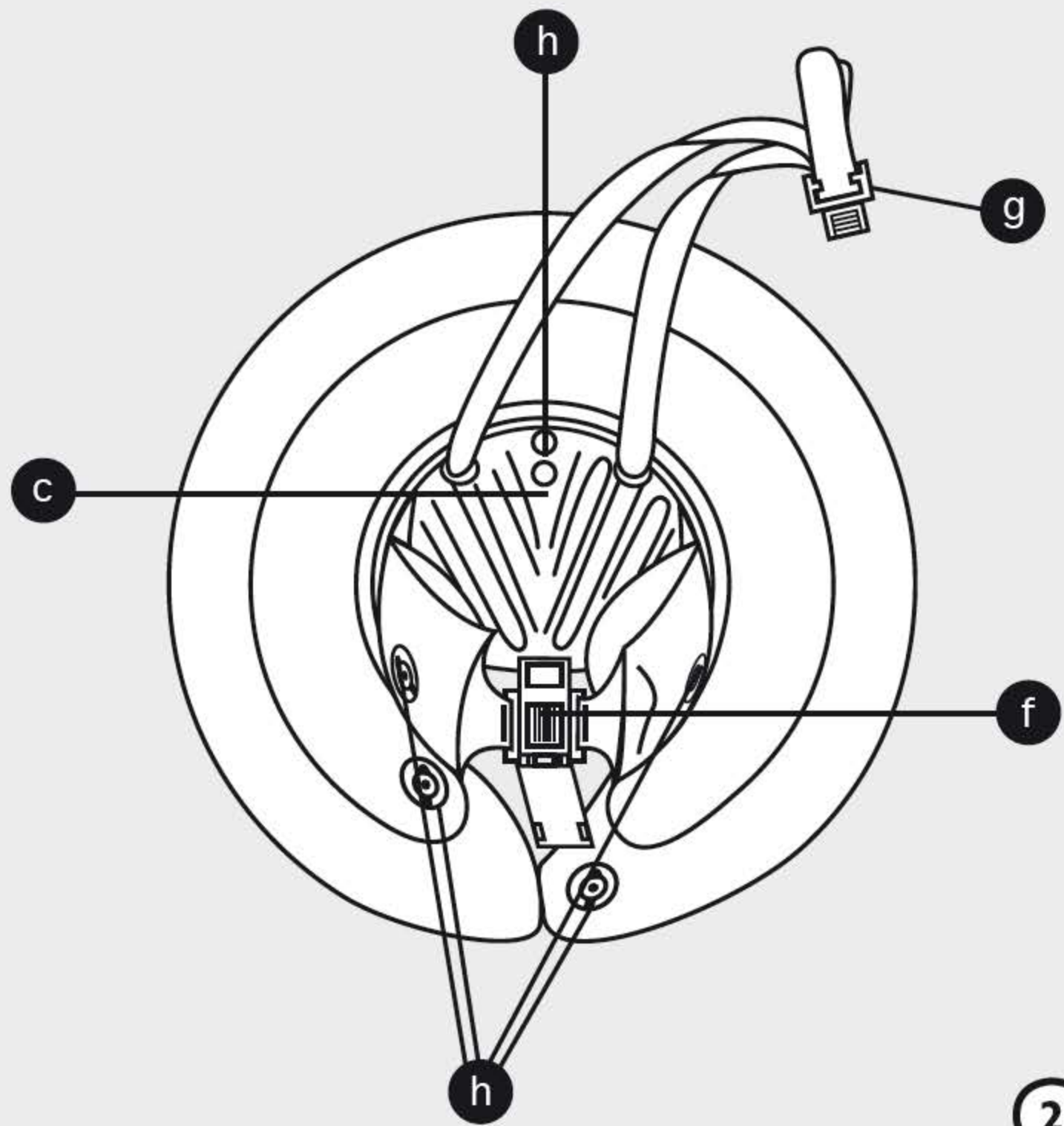





Herausgeber/Publisher

**Germany – Head Office**  
**FREDS SWIM ACADEMY GmbH**

Josef-Kronthaler-Straße 14

86157 Augsburg

☎ +49/8 21/57 92 42

office@swimtrainer.com

Die Kontaktdetails unsere Importeure finden Sie unter:

You will find the contact-details of our importers here:

Aqui encontrara mayor informacion acerca de nuestros importadores:

**[www.freds-swim-academy.com/kontakt](http://www.freds-swim-academy.com/kontakt)**



SWIM ACADEMY  
**FREDS**