



SWIMTRAINER



SWIM ACADEMY
FREDS

Europas **beste** und **qualitätsgeprüfte** Hotels für **Familienurlaub** mit Betreuung
Europe's best, quality-inspected family holiday hotels offering child care

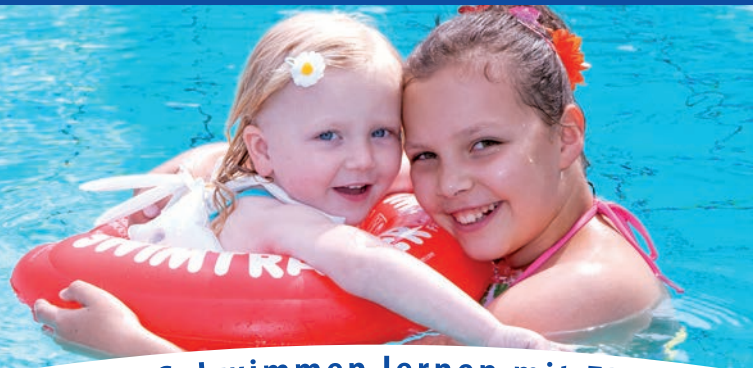

Spielen im Urlaub - Schwimmen lernen mit FRED'S SWIM ACADEMY
Holiday fun and games - learn to swim with FRED'S SWIM ACADEMY

D A S O R I G I N A L



KinderHotels®



www.kinderhotels.com



ACHTUNG! WARNING! ATENCION! AVERTISSEMENT! ATTENTION! ATENÇÃO! ПРЕДУПРЕЖДЕНИЕ! OROZORILLO! UWAGA!
DÉMÉSIO! WAARSCHUWINGEN! ADVARSEL! تحذير! VÝSTRAHA!

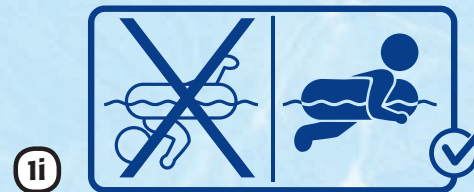
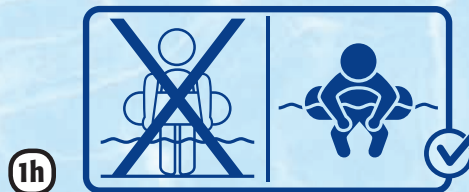
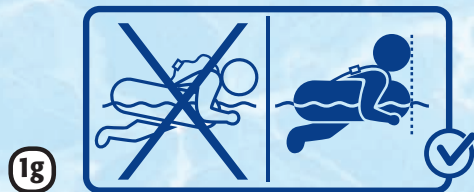
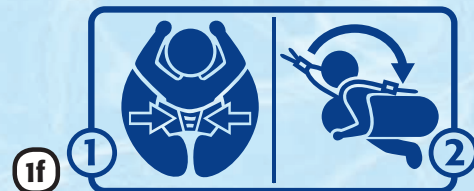
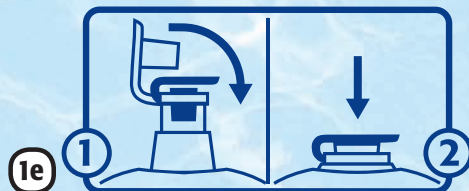
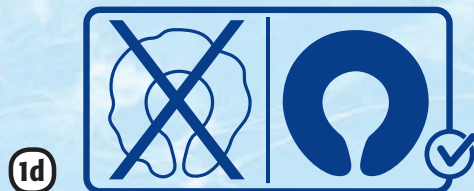



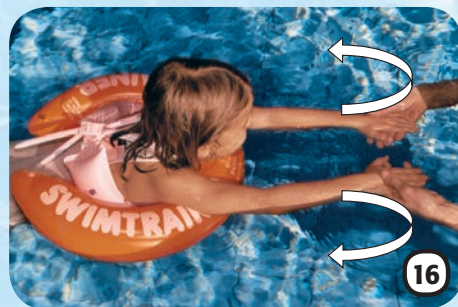
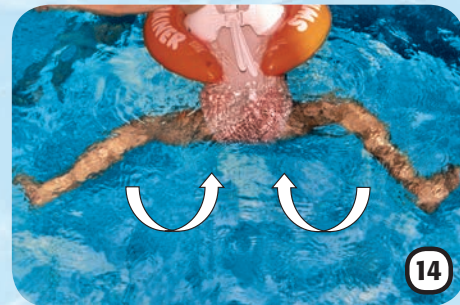
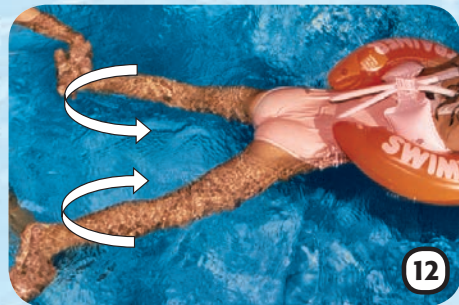



www.swimtrainer.com



Queridos padres,

Muchas gracias por haberse decidido por la compra de nuestro SWIMTRAINER „Classic“. En lo que respecta a nuestro SWIMTRAINER „Classic“, se trata de un auxiliar para nadar concebido especialmente en nuestras escuelas de natación. Este se creó bajo el lema „con seguridad mucha diversión“. En la primera parte les explicamos la manipulación del SWIMTRAINER „Classic“. En la segunda parte siguen las instrucciones para aprender a nadar. Así puede hacer que su hijo pase de no nadador a nadador. Les deseamos, a Ustedes y a su hijo, mucha diversión y mucho éxito con nuestro auxiliar para aprender a nadar patentado. Su FRED'S SWIM ACADEMY

Ayuda la flotabilidad para aprender a nadar		De conformidad EN 13.138-1: 2009		
Uso estandar	Clase	Color SWIMTRAINER / edad en años / peso corporal en kg/lbs		
		rojo/1/4-4/ 6-18 kg/ 13-40 lbs	anaranjado/ 2-6/15-30 kg/ 33-65 lbs	amarillo/ 4-8/20-36 kg/ 45-80 lbs
Para familiarizar al niño con el agua (colocado)	A			
Para familiarizar al niño con los movimientos de la natación	B	✓	✓	✓
Para mejorar los movimientos de la natación del niño	C			

Información importante

- 1a. ¡No previene ahogamientos!
- 1b. ¡Este artículo no es un salvavidas!
- 1c. ¡Utilizar únicamente en presencia de un adulto, y cerca del usuario!
- 1d. ¡Inflar completamente siempre las cámaras de aire!
- 1e. ¡Válvulas de cierre y desinflado!
- 1f. Ver apartados 3-6
- 1g.+11.Posición para nadar
- 1h. No usar en aguas poco profundas!

Cómo aprender el movimiento de las piernas en el aro anaranjado

Póngase a espaldas de su hijo y agarre sus pies, de modo que sus pulgares se hallen en los lados externos/plantas de los pies. Ponga atención en que los dedos de los pies indiquen hacia fuera, de modo que se puede aprovechar con efectividad la fuerza repelente. Primeramente doblar las piernas, a continuación estirarlas hacia atrás inclinadamente, cerrar las piernas y volver a doblarlas. **Brazeando de un modo técnico perfecto, las piernas son el „motor“. Por esta razón hay que repetir muy frecuentemente este ciclo de movimiento.**

Cómo ejercitar el movimiento de las piernas

Lo primero que tiene que ejercitar su hijo es el movimiento de las piernas, ya que éste es la base para nadar sin grandes esfuerzos. Lo mejor es que observe desde el borde de la piscina que los dedos de los pies indiquen hacia afuera al hacer el movimiento de repelido. Mientras tanto, muestre a su hijo repetidamente el movimiento de las piernas. Su hijo debe ejercitar este movimiento hasta que lo haga automáticamente. Sólo entonces ha llegado el momento en que su hijo debe aprender a mover los brazos.

Cómo aprender el movimiento de los brazos

Póngase delante de su hijo en el agua. Las palmas de sus manos indican hacia arriba. Su hijo debe poner sus manos con los dedos cerrados, estirados sobre las suyas. Usted empieza tocando las manos de su hijo cerca del aro, estirando los brazos, describiendo hacia fuera un movimiento semicircular, repetir el movimiento. Ponga atención en que permanezcan estirados los dedos de su hijo. Para este fin sujete las manos de su hijo exactamente igual que como se ve en la ilustración.

Descripción técnica

- | | |
|---------------------------|---------------------------------------|
| 2a. Cámara interior | 2e. Piezas adaptadoras para el cuerpo |
| 2b. Cámara exterior | 2f. Cierre rápido |
| 2c. Parte de abdomen | 2g. Cierre rápido |
| 2d. Cinturón de seguridad | 2h. Válvulas |

Cómo inflar el SWIMTRAINER „Classic“

Infle primero las cámaras de aire blancas. A continuación infle la cámara interior (2a) y después la exterior (2b) del aro. No se olvide de cerrar ni de meter las válvulas. El SWIMTRAINER „Classic“ está bien inflado si no se ven pliegues en el aro. La adaptación al cuerpo del niño se hace dejando salir aire en ambas piezas adaptadoras para el cuerpo.

Cómo poner el SWIMTRAINER a los bebés

El aro inflado se pone y quita fuera del agua. Ponga a su bebé boca abajo en el aro. La mandíbula tiene que hallarse sobre el logotipo de la rana (1g), cierre ambos extremos del aro por encima del trasero. Después cierre el cierre de las dos piezas adaptadoras para el cuerpo (2f). Ahora, pasar el cinturón de seguridad por la cabeza, ajustar la longitud de la correa y cerrar el broche (2g).

Cómo poner el SWIMTRAINER a los niños

El aro inflado se pone y quita de pie. Ponga al niño el cinturón de seguridad por delante por encima de la cabeza. Póngase a espaldas de su hijo. El niño debe levantar los brazos. Pase ambas piezas adaptadoras para el cuerpo lateralmente de largo por el niño y cierre el cierre (2f). La mandíbula debe encontrarse a la altura del logotipo de la rana (1g). Ahora, pasar el cinturón de

Cómo coordinar el movimiento de piernas y brazos

Para obtener una mejor orientación, salga de la piscina. Tan pronto como note que su hijo quiere estirar las piernas diga „Adelante“, o „Estirate“ – y esto al principio en cada una de las repeticiones. Así, su hijo aprende la coordinación del modo más sencillo. Este ejercicio debe repetirse con suma frecuencia. A continuación les aconsejamos que cambien al aro amarillo. Con la misma estabilidad, éste ofrece menos empuje y más libertad de movimiento.

Transición a nadar libremente

Su hijo debe ejercitar los movimientos de piernas y brazos hasta que se haya consolidado la coordinación. **Es importante un movimiento y una respiración sosegados.** Ahora desinfla un poco el aro exterior. Su hijo debe volver a hacer ejercicios. Posteriormente, vuelvan a desinflar hasta que, finalmente, esté desinflada completamente esta cámara. A continuación proceder de este mismo modo con la cámara interior y, más tarde, con la parte del abdomen, hasta que el aro esté completamente desinflado y se le pueda quitar.

Advertencias del fabricante

Las válvulas del SWIMTRAINER „Classic“ corresponden a las normas de seguridad europeas. Con una presión interior correspondiente, la válvula de retención evita que se pueda escapar repentinamente aire de la cámara. Debido al envase y transporte, la válvula de retención puede perder la forma de ajuste exacta. Esta deficiencia se corrige por sí misma después de un uso repetido. Lavarlo sólo con agua. Por favor controle las válvulas y posibles fugas de aire antes de cada uso. Si un defecto es detectado, por favor devuelva el producto, para que pueda ser reemplazado. Secarlo y guardarlo desinflado.

seguridad por la cabeza, ajustar la longitud de la correa y cerrar el broche (2g).

El reflejo de rana nativo de los bebés

Los bebés nacen con el llamado reflejo de rana, gracias al cual pueden moverse autónomamente en el agua con nuestro SWIMTRAINER „Classic“ rojo. En la mayoría de los casos, este reflejo se pierde en el periodo en el que el niño aprende a andar. Con el SWIMTRAINER „Classic“ pueden ayudar a su hijo a que no pierda este reflejo o bien a que lo aprenda de nuevo y lo conserve. De este modo, posteriormente su hijo aprende así a bracear con más facilidad.

Movimiento de las piernas de los bebés/niños

Póngase a espaldas de su hijo y agarre sus pies. Doble y estire repetidamente las piernas relajadas de su hijo. Ponga atención en que los dedos de los pies estén dirigidos hacia afuera. En cada estirado/repelido diga „rana“. Repetir este ejercicio entre los juegos. Su hijo comprenderá rápidamente: „rana“ = repelido. Posteriormente, cada vez que diga „rana“ realizará por sí mismo en el agua los movimientos de repelido.

Sugerencias para hacer juegos con los niños

Atraiga a su bebé con un juguete para que ejerza el reflejo de rana por sí mismo. Deje que su bebé alcance el juguete y repita el ejercicio. Su bebé aprende rápidamente a usar sus piernas de un modo metódico. Puede echar agua por la espalda de su bebé, p.ej., con una pequeña regadera. Gracias a este estímulo en la espalda sensibilísima, pateala la mayoría de los bebés patean y se mueven autónomamente hacia adelante.

El SWIMTRAINER „Classic“ no está concebido para lanzarse al agua.

Garantía

Se concede un plazo de garantía de 6 meses. Este comienza con la fecha de la compra. Se aceptan sólo deficiencias que, demostrablemente, tienen su origen en fallos del material o de fabricación. Se suprime el derecho a sustitución si la deficiencia tiene su origen en una manipulación irreglamentaria, en la no observancia de las instrucciones de uso o en la destrucción intencionada. Si la reclamación es injusta, el fabricante tiene derecho a facturar una remuneración razonable por la verificación y el envío. La duración media del producto es alrededor de dos años.

No derecho a garantía

Debido al pequeño volumen en la parte del abdomen, puede fugar el aire estando abierta la válvula. No se trata aquí de un fallo en la producción y, por esa razón, no puede someterse a reclamación. Si al lanzarse al agua con el aro se revienta una costura, se suprime el derecho de garantía. Debido a las tolerancias en la fabricación, puede ocurrir que un cierre no cierre de inmediato. En este caso, ejerza una presión hacia arriba con el pulgar sobre las plaquitas del cierre hasta que el cierre engatille perceptiblemente.

Oficinas de certificación

- El empaque corresponde a las directrices del „Punto verde“.
- Nombre de la directriz: Directriz del Consejo Europeo 89/686 CCE.
- Oficina de homologación: TÜV Product Service GmbH, Riedlerstr. 65, 80339 München, Número de identificación 0123
- El producto corresponde a la norma EN 13.138-1: 2009

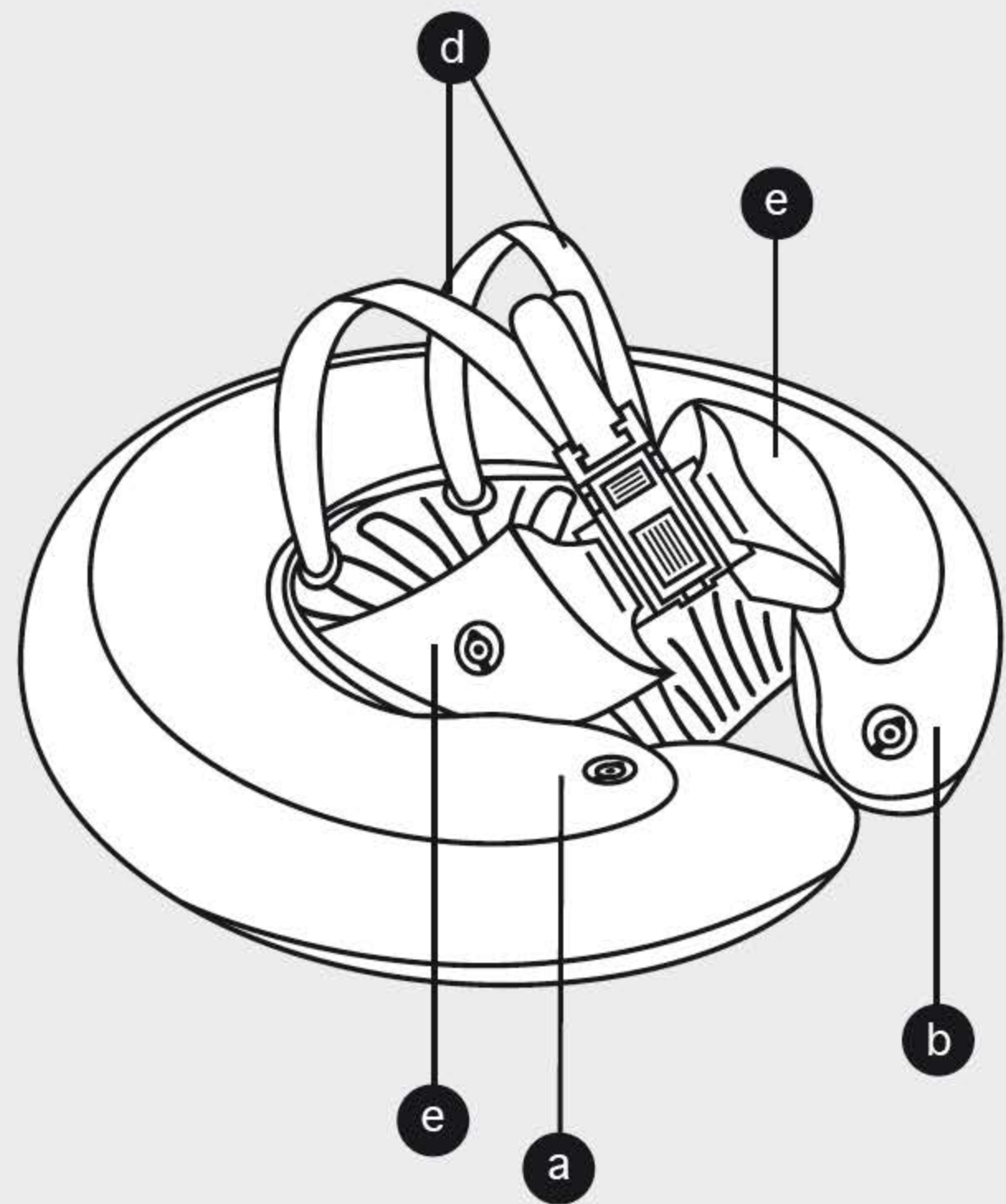
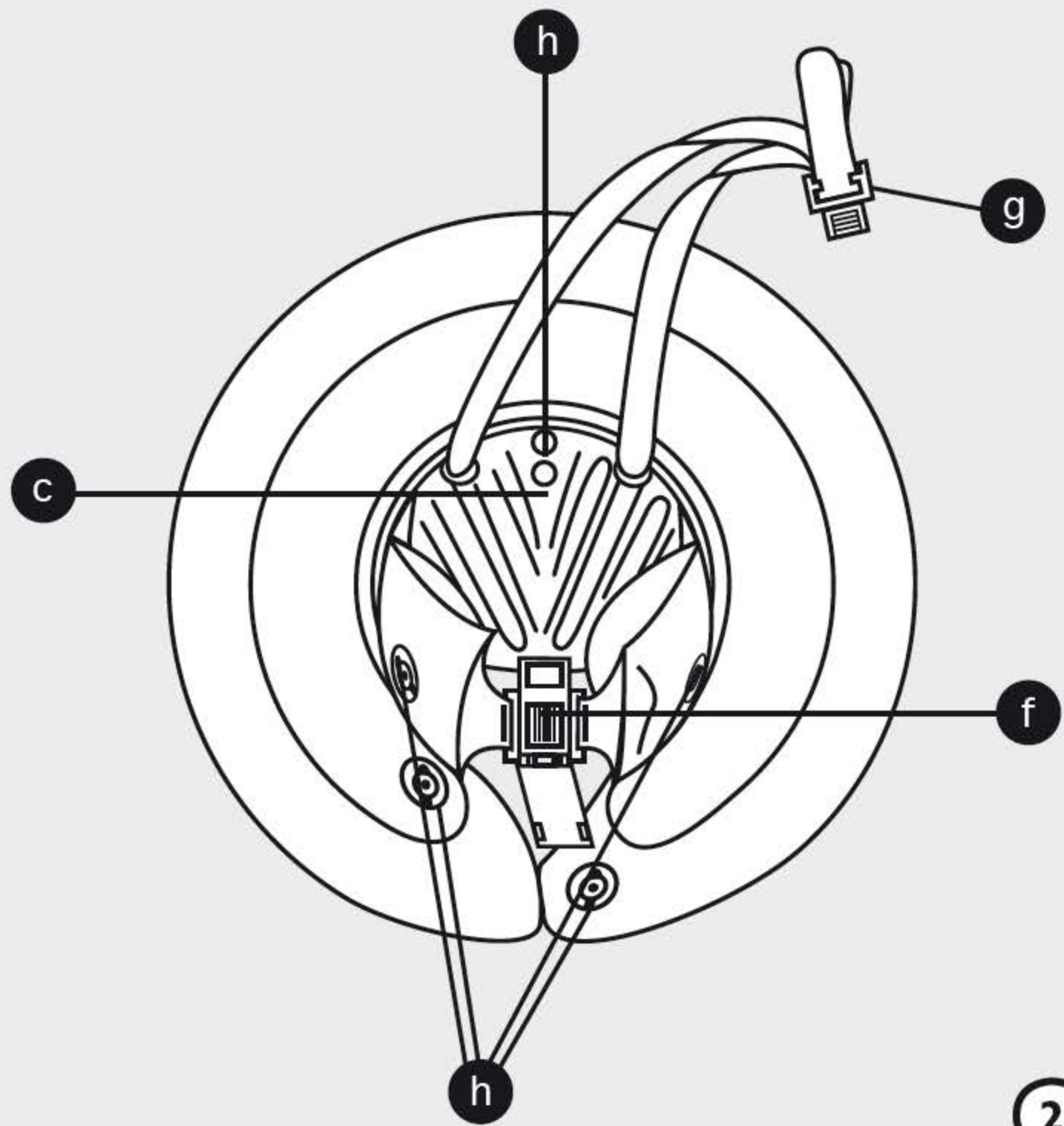



Herausgeber/Publisher

Germany – Head Office
FREDS SWIM ACADEMY GmbH

Josef-Kronthaler-Straße 14

86157 Augsburg

☎ +49/8 21/57 92 42

office@swimtrainer.com

Die Kontaktdetails unsere Importeure finden Sie unter:

You will find the contact-details of our importers here:

Aqui encontrara mayor informacion acerca de nuestros importadores:

www.freds-swim-academy.com/kontakt



SWIM ACADEMY
FREDS